

# Betriebsanleitung

Mobifreeze

M 270



Hersteller:

LAUDA DR. R. WOBSE GMBH & CO. KG

Schulze-Delitzsch-Straße 4+5

30938 Burgwedel

Deutschland

Telefon: +49 (0)5139 9958-0

Telefax: -

E-Mail: [info@lauda.de](mailto:info@lauda.de)

Internet: <https://www.lauda.de>

Originalbetriebsanleitung

Q4DT-E\_13-013, 1, de\_DE 22.03.2024/LUS © LAUDA 2024



## Inhaltsverzeichnis

<b>1</b>	<b>Sicherheit.....</b>	<b>6</b>
1.1	Allgemeine Sicherheitshinweise zum Gerät.....	6
1.2	Pflichten des Betreibers.....	7
1.3	EMV-Anforderungen.....	7
1.4	Softwareversionen.....	7
1.5	Bestimmungsgemäße Verwendung.....	8
1.6	Nichtbestimmungsgemäße Verwendung.....	8
1.7	Vorhersehbare Fehlanwendung.....	9
1.8	Art der Energieversorgung.....	9
1.9	Verbot von Änderungen am Gerät.....	9
1.10	Umgebungsbedingungen und Einsatzbedingungen.....	9
1.11	Werkstoffe und Materialien.....	10
1.12	Zeitliche Grenzen.....	10
1.13	Natürliche Kältemittel.....	10
1.14	Einsatzbereich.....	11
1.15	Beschreibung der Personalqualifikationen.....	11
1.16	Beschreibung der persönlichen Schutzausrüstung.....	12
1.17	Sicherheitseinrichtungen des Geräts.....	12
1.17.1	Alarmmeldung.....	12
1.17.2	Fühlerüberwachung.....	12
1.17.3	Netzspannungsausfall / Ausfall der Hauptbatterie.....	13
1.17.4	Alarm beim Akku des Datenloggers.....	13
1.17.5	Alarm bei Übertemperatur.....	13
1.17.6	Alarm bei Untertemperatur.....	13
1.18	Warnsymbole am Gerät.....	13
1.19	Restrisiken.....	14
1.20	Aufbau der Warnhinweise.....	14
<b>2</b>	<b>Auspacken des Gerätes.....</b>	<b>16</b>
2.1	Sicherheitshinweise.....	16
2.2	Auspacken.....	17
2.3	Bestellnummer der Betriebsanleitung.....	17
<b>3</b>	<b>Transport.....</b>	<b>18</b>
3.1	Vorschriften beim Transport von Geräten mit LiFePO <sub>4</sub> -Batterie.....	18
3.2	Bewegen und Transportieren der Ultratiefkühltruhe.....	18
3.3	Transport mit einem Flurförderzeug.....	20
<b>4</b>	<b>Aufbau und Funktion.....</b>	<b>21</b>
4.1	Funktionsbeschreibung der Mobifreeze M 270.....	21

4.2	Aufbau der Mobifreeze M 270.....	21
4.3	Bedieneinheit Touch.....	23
4.4	Hauptbatteriemonitor.....	26
4.5	Bedienelemente.....	26
4.5.1	Netzschalter.....	26
4.5.2	Hauptbatterieschalter.....	26
4.5.3	Schiebegriff/Ziehgriff.....	27
4.5.4	Totmannbremse mit Bremsgriff.....	27
4.5.5	Verriegelung Nutzraum.....	27
4.6	Hauptbatterie.....	27
4.7	Typenschild.....	29
4.8	Interner Datenlogger.....	30
4.9	Grenzwerte USr User-Ebene, Werkseinstellung.....	30
<b>5</b>	<b>Vor der Inbetriebnahme.....</b>	<b>31</b>
5.1	Aufstellen.....	31
5.2	Wake up-Funktion.....	33
5.3	Einbau von Modulen.....	36
<b>6</b>	<b>Inbetriebnahme.....</b>	<b>40</b>
6.1	Stromversorgung herstellen.....	40
6.2	Gerät einschalten und ausschalten.....	41
6.3	Passwort Benutzerprofil ändern.....	43
6.4	Definition der Benutzerprofile.....	44
6.5	Benutzerprofil auswählen.....	45
6.6	Gerät einschalten nach Benutzerprofilwechsel.....	46
6.7	Auto-Logout aktivieren.....	46
6.8	Menüsprache auswählen.....	46
6.9	Auswahl und Anzeige der Regelkurven.....	47
6.10	Grenzwerte der Alarme einstellen.....	48
6.10.1	Grenzwert für Alarmverzögerung Gerätedeckel einstellen.....	48
6.10.2	Grenzwert für Alarm Übertemperatur einstellen.....	48
6.10.3	Grenzwert für Alarm Untertemperatur einstellen.....	48
<b>7</b>	<b>Betrieb.....</b>	<b>49</b>
7.1	Sicherheitshinweise.....	49
7.1.1	Allgemeine Sicherheitshinweise.....	49
7.1.2	Sicherung des Gerätes beim Transport im Fahrzeug.....	50
7.1.3	Schieben/Bewegen des Gerätes.....	51
7.1.4	Betrieb des Gerätes bei wechselnden Umgebungstemperaturen.....	51
7.2	Sollwert Kühlraumtemperatur einstellen.....	51
7.3	Einlagern und Auslagern von Kühlgut.....	52

7.4	Wechsel zwischen Netzbetrieb und Batteriebetrieb.....	53
7.5	Bremsgriff der Totmannbremse.....	53
7.6	Alarmverwaltung.....	54
7.7	Datentransfer per USB.....	55
7.8	Zurücksetzen eines Alarms.....	55
7.9	Funktion interner Datenlogger und Historie.....	56
7.10	Gerätebetrieb mit Sicherheitskühlung.....	56
<b>8</b>	<b>Instandhaltung.....</b>	<b>58</b>
8.1	Allgemeine Sicherheitshinweise.....	58
8.2	Wartungsplan.....	59
8.3	Gerät reinigen.....	59
8.4	Kondensatorlamellen reinigen.....	60
8.5	Abtauen des Nutzraums.....	61
<b>9</b>	<b>Störungen.....</b>	<b>62</b>
9.1	Alarmer, Warnungen und Fehler.....	62
<b>10</b>	<b>Außerbetriebnahme.....</b>	<b>65</b>
10.1	Allgemeine Hinweise zur Außerbetriebnahme.....	65
10.2	Hauptbatterie bei Außerbetriebnahme.....	65
<b>11</b>	<b>Entsorgung.....</b>	<b>66</b>
11.1	Kältemittel entsorgen.....	66
11.2	Hauptbatterie entsorgen.....	66
11.3	Gerät entsorgen.....	66
11.4	Verpackung entsorgen.....	67
<b>12</b>	<b>Technische Daten.....</b>	<b>68</b>
12.1	Daten Bedieneinheit Touch.....	68
12.2	Daten Hauptbatteriemonitor.....	68
12.3	Daten der Hauptbatterie und der Hilfsbatterie.....	68
12.4	Gerätedaten.....	69
12.5	Kältemittel und Füllmenge.....	70
<b>13</b>	<b>Allgemeines.....</b>	<b>71</b>
13.1	Urheberschutz.....	71
13.2	Technische Änderungen.....	71
13.3	Garantiebedingungen.....	71
13.4	Kontakt LAUDA.....	71
13.5	Konformitätserklärung.....	72
13.6	Warenrücksendung und Unbedenklichkeitserklärung.....	73
13.7	UN38.3 Test Report LiFePO4-Batterie.....	74
<b>14</b>	<b>Index.....</b>	<b>92</b>

# 1 Sicherheit

## 1.1 Allgemeine Sicherheitshinweise zum Gerät

### WICHTIG:

- Vor Gebrauch des Gerätes ist die Betriebsanleitung sorgfältig zu lesen.
- Die Betriebsanleitung ist Teil des Geräts. Bei einer Weitergabe des Gerätes muss die Betriebsanleitung mitgegeben werden.
- Die Informationen dieser Betriebsanleitung müssen daher in unmittelbarer Nähe des Geräts zur Verfügung stehen.
- Bewahren Sie zudem dieses Exemplar der Betriebsanleitung sorgfältig auf.
- Die Betriebsanleitung ist auf unserer Homepage (<https://www.lauda.de>) verfügbar.
- Das Gerät darf nur bestimmungsgemäß unter den angegebenen Bedingungen dieser Betriebsanleitung betrieben werden. Jede andere Betriebsart gilt als nichtbestimmungsgemäß und kann den durch das Gerät vorgesehenen Schutz beeinträchtigen.
- Das Gerät ist nicht für den Gebrauch unter medizinischen Bedingungen entsprechend DIN EN 60601-1 beziehungsweise IEC 601-1 ausgelegt!



Geht die Betriebsanleitung verloren, kontaktieren Sie den LAUDA Service. Die Kontaktdaten finden Sie in  Kapitel 13.4 „Kontakt LAUDA“ auf Seite 71.

Durch die Verwendung des Geräts resultieren Gefahren durch tiefe Temperaturen, Feuer und durch Anwendung elektrischer Energie. Die Gefahren des Geräts sind soweit möglich konstruktiv entsprechend zutreffender Normen beseitigt. Restgefahren sind durch eine der folgenden Maßnahmen gemindert:

- Es existieren Sicherheitseinrichtungen für das Gerät. Diese Einrichtungen sind für die Sicherheit des Geräts maßgeblich und müssen vom Nutzer kontrolliert werden. Dafür sind die Wartungsintervalle einzuhalten und ihre Funktionsfähigkeit muss durch entsprechende Instandhaltungstätigkeiten gewährleistet werden.
- Die Sicherheitseinrichtungen des Geräts sind in diesem Kapitel "Sicherheit" beschrieben.
- Es existieren Warnsymbole am Gerät. Diese Symbole sind in jedem Fall zu beachten.  
Die Warnsymbole am Gerät sind in diesem Kapitel "Sicherheit" beschrieben.
- Zudem werden bestimmte Anforderungen an das Personal und an die Schutzausrüstung des Personals gestellt.  
Diese Anforderungen sind in diesem Kapitel "Sicherheit" beschrieben.
- Das Gerät darf nur von unterwiesenem Personal betrieben werden.
- Transportieren und bewegen Sie das Gerät vorsichtig. Das Gerät niemals kippen.

- Nehmen Sie das Gerät nicht in Betrieb falls:
  - es beschädigt ist,
  - es undicht ist (zum Beispiel Kältemittel austritt),
  - das Netzkabel und /oder andere Kabel beschädigt sind.
- Schalten Sie das Gerät aus und ziehen Sie den Netzstecker ab, siehe ↪ Kapitel 6.2 „Gerät einschalten und ausschalten“ auf Seite 41:
  - bei Servicearbeiten, Wartungsarbeiten und Reparaturarbeiten
  - beim Bewegen des Gerätes
  - beim Einbau oder Ausbau von Modulen oder Zubehör



Eine Übersicht über das zugelassene Personal und die Schutzausrüstungen finden Sie in ↪ Kapitel 1.15 „Beschreibung der Personalqualifikationen“ auf Seite 11 und ↪ Kapitel 1.16 „Beschreibung der persönlichen Schutzausrüstung“ auf Seite 12.



Nähere Informationen zum allgemeinen Aufbau von Sicherheitshinweisen finden Sie in ↪ Kapitel 1.20 „Aufbau der Warnhinweise“ auf Seite 14.

## 1.2 Pflichten des Betreibers

Die nationalen Vorschriften zum Betrieb, des jeweiligen Landes in dem die Anlage aufgestellt wird, sind zu beachten.

Insbesondere die Anwendung von gesetzlichen Vorschriften zur Betriebssicherheit sind zu beachten.

Die Bedingungen für die Aufstellung des Gerätes sind zu beachten, siehe Angaben dazu in den Gerätedaten ↪ Kapitel 12.4 „Gerätedaten“ auf Seite 69.

Das Gerät darf nur in Übereinstimmung mit den Angaben des Herstellers verwendet, instandgehalten und repariert werden. Es darf nicht verändert oder mit Anbaugeräten ausgerüstet werden, ohne sich davon zu vergewissern, dass das Gerät immer noch sicher ist. Die Sicherheit des Gerätes ist zu jeder Zeit zu gewährleisten.

## 1.3 EMV-Anforderungen

Tab. 1: Einstufung gemäß EMV-Anforderungen

Gerät	Anforderungen an die Störfestigkeit	Emissionsklasse	Netzanschluss Kunde
Mobifreeze M 270	Tabelle 1 (Industrie) nach EN 61326-1	Emissionsklasse A nach EN 55016-2	innerhalb der EU Hausanschlusswert $\geq 100$ A

## 1.4 Softwareversionen

Diese Betriebsanleitung ist gültig für das Gerät ab diesen Softwareversionen.

Software	gültig ab Version
Temperaturregler	1.3.x
Bedienteil	2.0.509
Hauptbatteriemonitor	1.09

## 1.5 Bestimmungsgemäße Verwendung

- Die LAUDA Mobifreeze M 270 ist eine mobile Ultratiefkühltruhe und für den industriellen Einsatz bestimmt.
- Es können Temperaturen von -50 °C bis -86 °C eingestellt werden.
- Das Gerät ist ausschließlich zum Temperieren, Aufbewahren und Transportieren von ungefährlichen Substanzen, wie beispielsweise Chemikalien, pharmazeutischen Stoffen oder Medikamenten, konzipiert.
- Das Gerät darf nur mit dem integrierten Netzstecker zur Stromversorgung oder der internen Hauptbatterie betrieben werden.
- Das Bewegen der mobilen Ultratiefkühltruhe darf ausschließlich von Hand erfolgen.
- Das Beladen und Entladen der Ultratiefkühltruhe erfolgt von oben. Dazu ist der Gerätedeckel zu öffnen und die Ware im Inneren gegen Verrutschen gesichert anzuordnen. Es ist auf eine gleichmäßige Lastverteilung zu achten. Schwere Lasten sollten möglichst tief im Innenraum, am besten auf dem Nutzraumboden, angeordnet werden.
- Das zulässige Gefälle oder Steigung für den mobilen Betrieb beträgt maximal zwei Prozent.

## 1.6 Nichtbestimmungsgemäße Verwendung

Unter anderem gelten die folgenden Verwendungen als nichtbestimmungsgemäß:

- einlagern von leicht entzündlichen/selbstentzündlichen und/oder explosiven Stoffen, Säuren und Laugen, die chemisch instabil und /oder Gas freisetzend sind.
- Medizinanwendungen (das Gerät besitzt keine Medizin-Geräte-Zulassung)
- Aufstellen und Betreiben in explosionsgefährdeten Bereichen und außerhalb der zulässigen Umgebungsbedingungen.
- zum Temperieren von Lebensmitteln
- bei aggressiven oder korrosiven Umgebungsbedingungen
- Einlagerung von Stoffen, die die im Gerät verbauten Werkstoffe, wie Edelstahl, Elastomere und Sensoren, angreifen.
- Außenaufstellung
- Einlagerung von Gefahrstoffen die gesundheitsgefährdende Dämpfe abgeben
- Aufstellen und Betreiben im Umfeld von offenem Feuer
- Einlagern beziehungsweise der Aufenthalt von Tieren oder Personen im Kühlnutzraum

## 1.7 Vorhersehbare Fehlanwendung

Unter anderem gelten die folgenden Verwendungen als vorhersehbare Fehlanwendung:

- Anwendungen in der Medizin
- Transport von Personen/mitfahrende Personen
- Kollision mit anderen Personen und Gegenständen
- Überschreitung der zulässigen Beladung
- Bewegen/Ziehen des Gerätes mit einem motorisiertem Fahrzeug.
- Überschreiten des maximalen Gefälles von zwei Prozent beim Bewegen des Gerätes
- Überschreiten der zulässigen Nutzlast, siehe Kapitel "Technische Daten".

## 1.8 Art der Energieversorgung

- Elektrische Energie
  - bei Netzanschluss für den Betrieb des Gerätes
  - zum Aufladen der Hauptbatterie

## 1.9 Verbot von Änderungen am Gerät

Jegliche technische Modifikation am Gerät durch den Nutzer ist untersagt. Jegliche Konsequenzen daraus sind nicht durch den Kundendienst oder die Produktgarantie abgedeckt. Servicearbeiten dürfen nur vom LAUDA Service oder einem von LAUDA autorisierten Servicepartner durchgeführt werden.

Es dürfen nur Originalersatzteile verwendet werden.

Der Einbau von Modulen, wie zum Beispiel eines externen Datenloggers oder Monitoringsystems, ist nur mit Rücksprache und Genehmigung des Herstellers LAUDA erlaubt/möglich. Weitere Informationen dazu siehe ↗ Kapitel 5.3 „Einbau von Modulen“ auf Seite 36.

## 1.10 Umgebungsbedingungen und Einsatzbedingungen

Beim Aufstellen des Gerätes sind folgende Anforderungen zu beachten:

- Der Aufstellungsort muss eben und waagrecht (maximales Gefälle von 2 Prozent) und dem Gewicht des Gerätes entsprechend ausgelegt sein.
- Totmannbremse aktivieren.
- Feststellrollen aktivieren.
- Transportstrecke darf nicht rutschig, nass oder vereist sein.
- Verwendung nur in Innenräumen
- Verwendung bis zu einer Höhe von maximal 2.000 m über NN
- Maximale relative Luftfeuchte 80 Prozent, nicht kondensierend
- Schwankungen der Netzspannung bis zu  $\pm 10$  Prozent der Nennspannung
- Überspannungskategorie II
- Verschmutzungsgrad 2
- Abstände zu Wänden oder anderen Geräten mindestens 150 mm, damit die zur Kühlung angesaugte Luft frei zirkulieren kann.
- Der Kondensator darf nicht zugestellt oder verbaut werden, da eine Luftzirkulation gewährleistet sein muss.

- Die Umgebungstemperatur (16-28 °C) darf 28 °C nicht überschreiten, um ein Ansteigen der Nutzraumtemperatur, durch eine Verminderung der Kühlleistung, zu verhindern.
- Bei kleineren Aufstellräumen ist zu beachten, dass aufgrund der Wärmeabgabe der aktiven Kühlung des Gerätes die geforderten Umgebungstemperaturen, siehe technische Daten, nicht überschritten werden.
- Eine ausreichende Belüftung und Kühlung des Aufstellraumes ist zu gewährleisten.

Bei einer mobilen Verwendung des Gerätes sind folgende Anforderungen zusätzlich zu beachten:

- Es ist auf eine ausreichende Kühlung (gegebenenfalls mit Klimaanlage) im Transportfahrzeug zu achten, damit die Umgebungstemperatur (16-28 °C) nicht 28 °C überschreitet, um ein Ansteigen der Nutzraumtemperatur, durch eine Verminderung der Kühlleistung, zu verhindern.
- Das Gerät muss beim Transportieren fachgerecht gesichert werden.
- Totmannbremse aktivieren.
- Feststellrollen aktivieren.
- Bremsgriff der Tormannbremse darf nicht in gezogener Stellung fixiert werden.
- Gerät darf nicht mit den Fahrzeugwänden oder mit anderen Ladungsstücken in Berührung kommen.
- Der Inhalt des Nutzraumes muss den Gegebenheiten beim Transportieren angepasst und entsprechend befüllt/gesichert werden.
- Aufenthaltszeit der Truhe bei kalten Umgebungsbedingungen auf ein Minimum beschränken.

## 1.11 Werkstoffe und Materialien

Alle Teile des Geräts sind aus hochwertigen, der Betriebstemperatur angepassten, Materialien hergestellt. Verwendet werden hochwertige Edelstähle und temperaturbeständige hochwertige Kunststoffe. Der Nutzraum ist komplett aus Edelstahl gefertigt.

## 1.12 Zeitliche Grenzen

- Das Gerät ist für 20.000 Betriebsstunden im Dauerbetrieb ausgelegt.
- Wartungsintervalle sind dem Wartungsplan zu entnehmen.

## 1.13 Natürliche Kältemittel

Das Gerät wird mit nicht odorisiertem, natürlichem Kältemittel betrieben. Diese verwendeten Kältemittel sind brennbar. Aufgrund der geringen Füllmenge und der hermetisch dichten Ausführung, gelten keine besonderen Anforderungen an die Aufstellung. Die Bezeichnung und die Füllmenge des Kältemittels sind auf dem Typenschild spezifiziert, siehe ↗ weitere Informationen auf Seite 29 und auch ↗ Kapitel 5.1 „Aufstellen“ auf Seite 31.



## 1.14 Einsatzbereich

Das Gerät darf ausschließlich in den folgenden Bereichen verwendet werden.

- Logistik, Produktion, Qualitätswesen, Forschung und Entwicklung im industriellen Umfeld
- in Innenräumen
  - Ausnahme: Vorschriftsmäßig gesichert in Laderäumen von Fahrzeugen
- keine Außenaufstellung
  - Ausnahme: kurzer Transport im Freien unter Berücksichtigung des spezifizierten IP-Schutzes

## 1.15 Beschreibung der Personalqualifikationen

### Elektrofachkraft

Die Elektrofachkraft ist aufgrund ihrer fachlichen Ausbildung, Kenntnisse und Erfahrungen sowie Kenntnis der einschlägigen Normen und Bestimmungen in der Lage, Arbeiten an elektrischen Anlagen auszuführen und mögliche Gefahren selbstständig zu erkennen und zu vermeiden.

Die Elektrofachkraft ist speziell für das Arbeitsumfeld, in dem sie tätig ist, ausgebildet und kennt die relevanten Normen und Bestimmungen.

Die Elektrofachkraft muss die Bestimmungen der geltenden gesetzlichen Vorschriften zur Unfallverhütung erfüllen.

### Fachpersonal

Fachpersonal ist aufgrund seiner fachlichen Ausbildung, Kenntnisse und Erfahrung sowie Kenntnis der einschlägigen Bestimmungen in der Lage, die ihm übertragenen Arbeiten auszuführen und mögliche Gefahren selbstständig zu erkennen und zu vermeiden.

### Kältefachkraft

Die Kältefachkraft ist für den speziellen Aufgabenbereich, in dem sie tätig ist, ausgebildet und zertifiziert und kennt die geltenden Normen und Bestimmungen. Die Zertifizierung schließt die erforderliche Kompetenz für die Emissionsvermeidung, die Rückgewinnung fluorierter Treibhausgase und den sicheren Umgang mit Kälteinrichtungen der relevanten Art und Größe ein.

Die Kältefachkraft kann aufgrund ihrer fachlichen Ausbildung und Erfahrungen Arbeiten an kältetechnischen Anlagen ausführen und mögliche Gefahren selbstständig erkennen und vermeiden.

Ein Zertifikat bezüglich (EU) Nr. 517/2014 und (EU) Nr. 2015/2067 muss vorhanden sein.

### Staplerfahrer

Der Staplerfahrer ist mindestens 18 Jahre alt und aufgrund seiner körperlichen, geistigen und charakterlichen Eigenschaften zum Führen von Flurförderzeugen mit Fahrersitz oder Fahrerstand geeignet.

Weiterhin wurde der Staplerfahrer im Führen von Flurförderzeugen mit Fahrersitz oder Fahrerstand ausgebildet.

Der Staplerfahrer hat dem Betreiber die Fähigkeiten im Führen von Flurförderzeugen mit Fahrersitz oder Fahrerstand nachgewiesen und ist daraufhin vom Betreiber schriftlich mit der Führung beauftragt worden.

### Unterwiesene Person

Die unterwiesene Person wurde in einer Unterweisung durch den Betreiber über die ihr übertragenen Aufgaben und möglichen Gefahren bei unsachgemäßem Verhalten unterrichtet.

## 1.16 Beschreibung der persönlichen Schutzausrüstung



### Kälteschutzhandschuhe

Kälteschutzhandschuhe sind säure- und kältebeständige Sicherheitshandschuhe aus Leder.

Die Schutzhandschuhe dienen zum Schutz der Hände bei Berührung von tiefkalten Bauteilen und geringen Mengen von Kältemitteln.



### Schutzbrille

Die Schutzbrille dient zum Schutz der Augen vor umherfliegenden Teilen und Flüssigkeitsspritzern.



### Schutzhandschuhe

Die Schutzhandschuhe dienen zum Schutz vor Verletzungen beim Abnehmen der äußeren Schutzverkleidungen.



### Sicherheitsschuhe

Sicherheitsschuhe dienen zum Schutz vor schweren herabfallenden Teilen und Ausrutschen auf rutschigem Untergrund. Außerdem dienen sie zum Schutz der Füße beim Abnehmen der äußeren Schutzverkleidungen.

## 1.17 Sicherheitseinrichtungen des Geräts

### 1.17.1 Alarmmeldung

Bei einer Fehlfunktion wird Alarm ausgelöst.

Jeder Alarm wird akustisch durch ein Alarmsignal (1 Sekunde ein - 1 Sekunde aus) sowie optisch im Display der Bedieneinheit Touch angezeigt.

Alle auftretenden Alarme werden im internen Datenlogger gespeichert.

### 1.17.2 Fühlerüberwachung

Der Temperaturfühler des Reglers wird ständig auf Kurzschluss und Unterbrechung überprüft.

Bei einer Fehlfunktion wird eine Alarmmeldung aktiv gesetzt, siehe ↗ Kapitel 1.17.1 „Alarmmeldung“ auf Seite 12.

Bei einem defekten Fühler startet das Notprogramm. Das Gerät kühlt im Wechsel 30 Minuten lang mit laufendem Verdichter und macht dann 10 Minuten Pause.

Hinweis:

- Im Notprogramm kann die Temperatur von der eingestellten Nutzraum-solltemperatur abweichen.

### 1.17.3 Netzspannungsausfall / Ausfall der Hauptbatterie

Bei einem Netzspannungsausfall oder der Trennung vom Netz schaltet das Gerät auf Batteriebetrieb um. Dieser Vorgang erfolgt in der Regel unterbrechungsfrei.

Ist die Hauptbatterie durch den Benutzer ausgeschaltet oder vollständig entladen, sodass ein Batteriebetrieb nicht möglich ist, so ertönt nach ungefähr 5 Sekunden ein akustisches Warnsignal (1 Sekunde ein – 1 Sekunde aus). Die Störungsmeldung [Netzausfall] bleibt auf dem Display der Bedieneinheit Touch erhalten, bis sie quittiert wird.

Der Akku des internen Datenloggers erhält bei vollständigem Stromausfall das Display der Bedieneinheit Touch und die Datenaufzeichnung (interner Datenlogger) für ungefähr 35 Stunden in Funktion.

### 1.17.4 Alarm beim Akku des Datenloggers

Bei einem defektem Akku des internen Datenloggers wird im Display, im Wechsel mit der aktuellen Temperatur, diese Information als Text angezeigt.

Es erfolgt ein akustischer Alarm (1 Sekunde ein – 1 Sekunde aus).

Bei der Entsorgung eines defekten Akkus des internen Datenloggers sind die gesetzlichen Bestimmungen zu beachten.

### 1.17.5 Alarm bei Übertemperatur

Der Übertemperaturschutz ist eine Warneinrichtung. Diese wird aktiviert, wenn die Temperatur im Nutzraum über dem festgelegten Grenzwert liegt.

Diese Information wird auf dem Display der Bedieneinheit Touch angezeigt.

Es erfolgt ein akustischer Alarm (1 Sekunde ein – 1 Sekunde aus).

### 1.17.6 Alarm bei Untertemperatur

Der Untertemperaturschutz ist eine Warneinrichtung. Diese wird aktiviert, wenn die Temperatur im Nutzraum unter dem festgelegten Grenzwert liegt.

Diese Information wird auf dem Display der Bedieneinheit Touch angezeigt.

Es erfolgt ein akustischer Alarm (1 Sekunde ein – 1 Sekunde aus).

## 1.18 Warnsymbole am Gerät

### Kalte Oberflächen



Auf dem Gerät sind Warnsymbole "kalte Oberfläche" angebracht. Mit diesem Symbol wird vor kalten Oberflächen am Gerät gewarnt. Diese Oberflächen dürfen im Betrieb nicht berührt werden. Um diese Oberflächen in anderen Lebensphasen zu berühren, wie beispielsweise bei der Instandhaltung, müssen persönliche Schutzausrüstungen benutzt werden.

## Feuergefährlich



- Auf dem mit natürlichen Kältemitteln gefüllten Gerät ist das Warnsymbol "Feuergefährlich" angebracht.

Mit diesem Symbol wird vor der Brennbarkeit natürlicher Kältemittel gewarnt.

## LiFePO4 Batterie



- Gerät ist mit einer LiFePO4 Batterie ausgestattet.

### 1.19 Restrisiken

Die Restrisiken des Geräts sind in den Sicherheitshinweisen/Warnhinweisen in der Betriebsanleitung beschrieben.

### 1.20 Aufbau der Warnhinweise

#### Gefahr

- Ein Warnhinweis vom Typ "Gefahr" weist auf eine **unmittelbar gefährliche** Situation hin.
- Wird der Warnhinweis missachtet, hat dies **Tod** oder **schwere, irreversible Verletzungen** zur Folge.

 <b>GEFAHR!</b> Art und Quelle	
	Folgen bei Nichtbeachtung
	<ul style="list-style-type: none"><li>● Maßnahme 1</li><li>● Maßnahme...</li></ul>

## Warnung

- Ein Warnhinweis vom Typ "Warnung" weist auf eine **mögliche gefährliche** Situation hin
- Wird der Warnhinweis missachtet, kann dies **Tod** oder **schwere, irreversible Verletzungen** zur Folge haben.

 <b>WARNUNG!</b> Art und Quelle	
	Folgen bei Nichtbeachtung
	<ul style="list-style-type: none"> <li>● Maßnahme 1</li> <li>● Maßnahme...</li> </ul>

## Vorsicht

- Ein Warnhinweis vom Typ "Vorsicht" weist auf eine **möglicherweise gefährliche** Situation hin.
- Wird der Warnhinweis missachtet, kann dies **leichte, reversible Verletzungen** zur Folge haben.

 <b>VORSICHT!</b> Art und Quelle	
	Folgen bei Nichtbeachtung
	<ul style="list-style-type: none"> <li>● Maßnahme 1</li> <li>● Maßnahme...</li> </ul>

## Hinweis

Ein "Hinweis" warnt vor möglichen Sach- oder Umweltschäden.

 <b>HINWEIS!</b> Art und Quelle	
	Folgen bei Nichtbeachtung
	<ul style="list-style-type: none"> <li>● Maßnahme 1</li> <li>● Maßnahme...</li> </ul>

## 2 Auspacken des Gerätes

### 2.1 Sicherheitshinweise



**WARNUNG!**  
Leckage am Kältekreislauf durch Transportschaden

Feuer

Stellen Sie eine Beschädigung der Transportverpackung fest:

- Gerät an einen gut belüfteten Ort ohne Zündquellen stellen/lagern.
- Gerät nicht in Betrieb nehmen.
- LAUDA Service kontaktieren.



**WARNUNG!**  
Beschädigung der LiFePO<sub>4</sub>-Batterie durch Transportschaden

Feuer, Bruch, Hitze, Leckage

- Batteriesystem vor Beschädigung schützen.
- Defektes Gerät sofort vom Netz trennen.
- Batteriesystem abschalten.
- Gegebenenfalls geeignetes Löschmittel einsetzen zum Löschen der LiFePO<sub>4</sub>-Batterie.
- LAUDA Service kontaktieren.



**VORSICHT!**  
Transportschaden

Schneiden

- Prüfen Sie das Gerät vor Inbetriebnahme genau auf Transportschäden.
- Nehmen Sie das Gerät niemals in Betrieb, wenn Sie einen Transportschaden festgestellt haben.



**HINWEIS!**  
Hilfsmittel/Hebemittel beim Auspacken

Stoß, Quetschung, Sachschaden

- Geeignete Hilfsmittel beim Auspacken verwenden.
- Geeignete Hebemittel verwenden.
- Fachgerecht auspacken durch Fachpersonal.

## 2.2 Auspacken

- Personal: ■ Fachpersonal  
 Schutzausrüstung: ■ Sicherheitsschuhe  
 ■ Schutzhandschuhe

1. Stellen Sie das Gerät auf einer ebenen Fläche ab.
2. Packen Sie das Gerät aus.



*Bewahren Sie die Originalverpackung Ihres Gerätes für spätere Transporte auf.*

3. Prüfen Sie das Gerät und das Zubehör nach der Auslieferung umgehend auf Vollständigkeit und Transportschäden.



*Sollten die Transportverpackung, das Gerät oder das Zubehör wider Erwarten beschädigt sein, informieren Sie unverzüglich den Spediteur, damit ein Schadensprotokoll erstellt und eine Überprüfung des Transportschadens erfolgen kann. Verständigen Sie ebenfalls unverzüglich den LAUDA Service. Kontaktdaten finden Sie in [Kapitel 13.4 „Kontakt LAUDA“](#) auf Seite 71 und stellen/lagern Sie das Gerät an einen gut belüfteten Ort ohne Zündquellen.*

Hinweis zu geeigneten Feuerlöscher im Falle eines Brandes der LiFePO4-Batterie:



*Im Falle eines Brandes der LiFePO4-Batterie geeignete Feuerlöscher zum Löschen benutzen. Diese Feuerlöscher sollten zum Löschen von Akku-Bränden ausgelegt sein. Dies können klassische Löschmittel wie CO2 (Pulver oder normaler Schaum) sein oder Gel-Feuerlöscher oder spezielle Lithium-X-Löscher.*

## 2.3 Bestellnummer der Betriebsanleitung

Gerätetyp	Bezeichnung	Sprache	Anzahl	Bestellnummer
Mobifreeze M 270	Betriebsanleitung	deutsch	1	Q4DT-E_13-013-DE
		englisch	1	Q4DT-E_13-013-EN
		französisch	1	Q4DT-E_13-013-FR
Mobifreeze M 270	Garantiekarte		1	----

## 3 Transport

### 3.1 Vorschriften beim Transport von Geräten mit LiFePO4-Batterie

Beim Transportieren der Ultratiefkühltruhe, die eine LiFePO4-Batterie enthält, müssen folgende Vorschriften bei einem Transport mit einem Transportfahrzeug (Lastkraftwagen oder ähnlichem) eingehalten werden.

- Das Gerät/Packstück muss mit einem Gefahrzettel (beziehungsweise einem entsprechenden Aufkleber, Größe 10x10 cm) der "Gefahrenklasse 9" und der Kennzeichnungsnummer "UN3481" gekennzeichnet sein.
- Das Prüfzertifikat der LiFePO4-Batterie muss vorhanden sein. Dieses Zertifikat muss vorab an die Spedition übermittelt werden. Das Zertifikat finden Sie im Kapitel "Allgemeines" in dieser Betriebsanleitung, siehe ↪ Kapitel 13.7 „UN38.3 Test Report LiFePO4-Batterie“ auf Seite 74 und ist abrufbar im PDF-Format unter [www.lauda.de](http://www.lauda.de) im Bereich "Service": <https://www.lauda.de/de/services/download-center/filter/default/mobifreeze>.
- Ein "Beförderungspapier für gefährliche Güter auf der Straße" mit UN3481-Nummer und einem Bruttogewicht des Gerätes (Nettogewicht der Ultratiefkühltruhe und die entsprechende Nutzlast) ist zu erstellen und beim Transport der Ultratiefkühltruhe mitzuführen.

### 3.2 Bewegen und Transportieren der Ultratiefkühltruhe

 <b>WARNUNG!</b> Fehlbedienung beim Schieben, Überrollgefahr durch Geräte- rollen	
	Verletzungsgefahr durch Überrollen, Stoß
	<ul style="list-style-type: none"><li>● Gerät nicht über Fuß oder andere Körperteile rollen.</li><li>● Vorsichtiges Bewegen des Gerätes, gegebenenfalls mit mehreren Personen.</li><li>● Sicherheitsschuhe tragen.</li><li>● Kollision mit anderen Personen, Gegenständen vermeiden.</li><li>● Vorhersehbare Fehlanwendungen, siehe ↪ Kapitel 1.7 „Vorhersehbare Fehlanwendung“ auf Seite 9, sind zu vermeiden.</li></ul>

Personal: ■ Unterwiesene Person

Schutzausrüstung: ■ Schutzhandschuhe

■ Sicherheitsschuhe

Beim Schieben/Bewegen des Gerätes ist folgendes zu beachten:

1. Gerät vom Netz nehmen.
2. Netzkabel einrollen.
3. Feststellrollen lösen.



4. Mit gezogenen Bremsgriff der Totmannbremse am Schiebegriff schieben und navigieren.



Durch das Nettogewicht des Gerätes und der Nutzlast ist es sinnvoll die Ultratiefkühltruhe mit mehreren Personen zu schieben/bewegen.

Beim Abstellen des Gerätes ist folgendes zu beachten:

1. Gezogenen Bremsgriff der Totmannbremse am Schiebegriff loslassen.
2. Feststellrollen fixieren.
  - ▶ Gerät kann an das Stromnetz angeschlossen werden, weitere Informationen siehe, ↗ Kapitel 6.1 „Stromversorgung herstellen“ auf Seite 40.

Beim Abstellen des Gerätes in einem Fahrzeug, ist folgendes zu beachten:



**WARNUNG!**  
Unkontrollierte Bewegung des Gerätes beim Transport

Verletzungsgefahr, Geräteschaden

- Fachgerechte Ladungssicherung, so dass kein Bewegen oder Verrutschen der Ladung möglich ist.
- Feststellrollen aktivieren.
- Totmannbremse aktivieren. Bremsgriff der Totmannbremse darf nicht in gezogener Stellung fixiert werden.
- Keine Berührung der Ladung mit den Außenwänden des Fahrzeugs oder mit eventuellen anderen Ladungsstücken.

1. Totmannbremse aktivieren.
2. Feststellrollen aktivieren.
3. Fachgerechte Ladungssicherung gewährleisten, damit kein Bewegen und Verrutschen der Ladung möglich ist.
4. Keine Berührung der Ladung mit den Außenwänden des Fahrzeugs oder anderen Ladungsstücken gewährleisten.



**VORSICHT!**  
Transportschaden

Schneiden

- Prüfen Sie das Gerät vor Inbetriebnahme genau auf Transportschäden.
- Nehmen Sie das Gerät niemals in Betrieb, wenn Sie einen Transportschaden festgestellt haben.



### HINWEIS! Aufstellen des Gerätes

Geräteschaden/Sachschaden/Fehlfunktion

- Das Gerät muss bei Inbetriebnahme die zulässige Umgebungstemperatur aufweisen. Ist dies nicht gegeben, muss das Gerät akklimatisiert werden.

### 3.3 Transport mit einem Flurförderzeug

Die Ultratiefkühltruhe kann unter folgenden Bedingungen mit einem Flurförderzeug transportiert werden:

- Das Gerät muss gesichert auf dem Flurförderzeug stehen (Ladungssicherung).

Personal: ■ Staplerfahrer

Schutzausrüstung: ■ Sicherheitsschuhe

■ Schutzhandschuhe

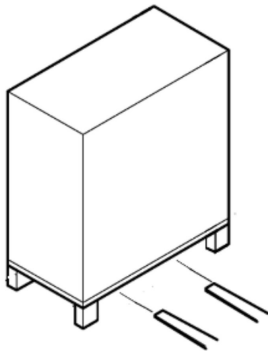

1. Das Flurförderzeug mit den Gabeln nur seitlich, breite Seite des Geräts, einfahren.
2. Die Gabeln so weit einfahren, dass sie auf der Gegenseite herausragen.
3. Sicherstellen, dass das Gerät, bei außermittigem Schwerpunkt, nicht kippen kann (Ladungssicherung).
4. Das Gerät möglichst sanft anheben und den Transport beginnen. Bei der Fahrt über Unebenheiten und beim Bremsen sicherstellen, dass das Packstück nicht kippen oder rutschen kann.
5. Nach jedem Transport ist das Gerät auf Transportschäden zu überprüfen.

Abb. 1: Transport mit einem Flurförderzeug



### GEFAHR! Transportschaden

Stromschlag, Feuer

- Prüfen Sie das Gerät vor Inbetriebnahme genau auf Transportschäden!
- Nehmen Sie das Gerät niemals in Betrieb, wenn Sie einen Transportschaden festgestellt haben.
- Ein Gerät mit Transportschaden immer an einem gut belüfteten Ort ohne Zündquellen stellen/lagern.

## 4 Aufbau und Funktion

### 4.1 Funktionsbeschreibung der Mobifreeze M 270

Die LAUDA Ultratiefkühltruhe Mobifreeze M 270 ist eine mobile, aktiv temperierte Ultratiefkühltruhe für den netzunabhängigen werksinternen oder werksexternen Transport von empfindlichen Wirkstoffen oder Proben, deren Lagerung eine konstante und überwachte Temperatur erfordern.

Die Integration einer leistungsstarken Batterie und optimierter Isolierung sichert die Einhaltung der Kühlkette in der Intralogistik und für „Werkstransporte“ in der Straßenlogistik. Die Ultratiefkühltruhe ist mit einem umlaufenden Stoßschutz, stabilen Schiebegriffen, einem Bremssystem und Schwerlastrollen optimiert für die rauen Anforderungen der Logistik. Die Ultratiefkühltruhe ist zwischen  $-50\text{ °C}$  und  $-86\text{ °C}$  frei einstellbar und bietet kontrollierte Lagerbedingungen (zum Beispiel Temperaturkonstanz) wie bei stationären Ultratiefkühlgeräten.

Das Gerät arbeitet mit zwei Hochleistungskompressoren. Der luftgekühlte Kondensator an der Rückseite des Gerätes gibt die entzogene Nutzraumwärme an die Raumluft ab. Der Temperaturregler hält die eingestellte Temperatur konstant und verfügt über einen internen Datenlogger. Im Display des Reglers wird die augenblickliche Kühlraumtemperatur angezeigt.

Ein separates Display zeigt den Ladezustands des eingebauten Hochleistungsakkus (Hauptbatterie) an, der einen netzunabhängigen Betrieb von mindestens 4 Stunden gewährleistet. Ein flexibler Wechsel zwischen Netzbetrieb und Batteriebetrieb ermöglicht ein hohes Maß an Produktsicherheit und Transportsicherheit.

Die Verwendung natürlicher Kältemittel sichert einen umweltfreundlichen und zukunftssicheren Betrieb.

Das Gerät ist für den Betrieb bei der jeweiligen maximalen Solltemperatur optimiert und erreicht dort auch die beste Temperaturkonstanz (zeitlich).

### 4.2 Aufbau der Mobifreeze M 270



Abb. 2: Ansicht

1	Gerätedeckel Nutzraum
2	Deckelgriff vom Nutzraum
3	Verriegelung Nutzraum (Schlüssel)
4	Bedienkonsole
5	Bremsgriff der Totmannbremse
6	Schiebegriff
7	Abdeckung/Verkleidung Gerätevorderseite
8	Feststellrollen
9	Rollen
10	Ziehgriff an der Geräterückseite

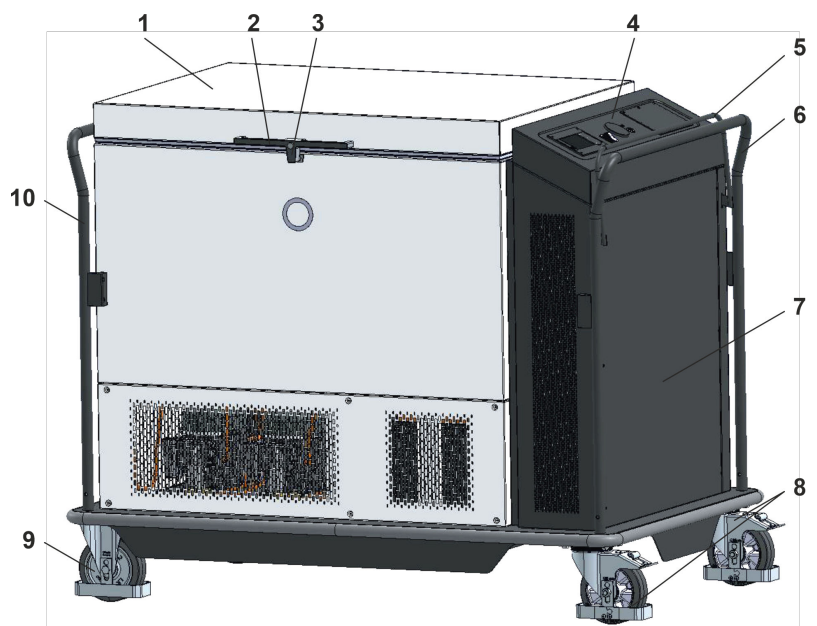

Abb. 3: Ansicht

1	Bremsgriff der Totmannbremse
2	Bedienkonsole an der Gerätevorderseite
3	Gerätedeckel-Kontaktschalter
4	Typenschild
5	Gerätedeckel Nutzraum
6	Ziehgriff an der Geräterückseite
7	Rollen
8	Feststellrollen
9	Netzstecker mit aufgerolltem Kabel innerhalb der Truhe

10	Gerätevorderseite
11	Schiebegriff an der Gerätevorderseite

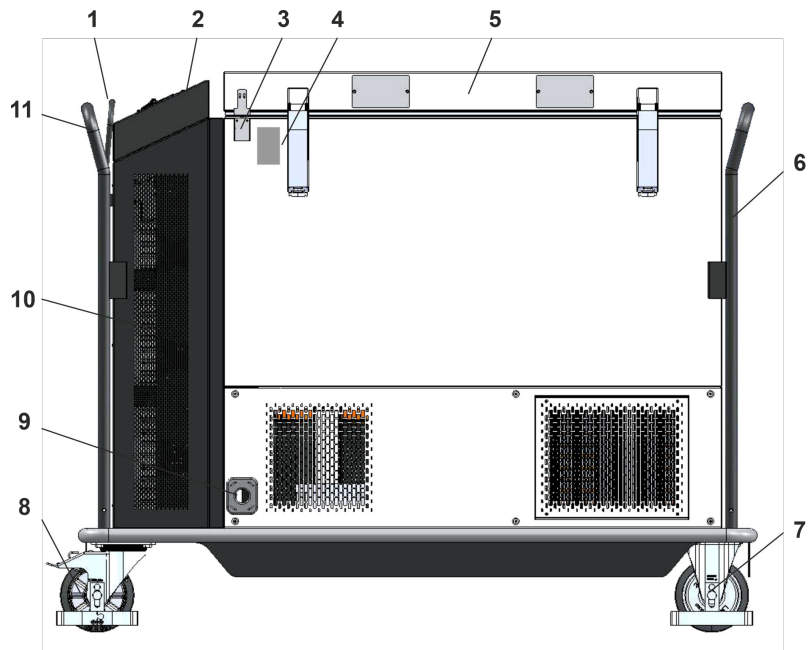

Abb. 4: Bedienkonsole

1	Bedieneinheit Touch
2	Netzschalter
3	Hauptbatteriemonitor
4	Batteriesymbol
5	Hauptbatterieschalter
6	Blindabdeckung, (Möglichkeit eines kundenseitigen Monitorings)

### 4.3 Bedieneinheit Touch

#### Gesamtübersicht Bedieneinheit Touch

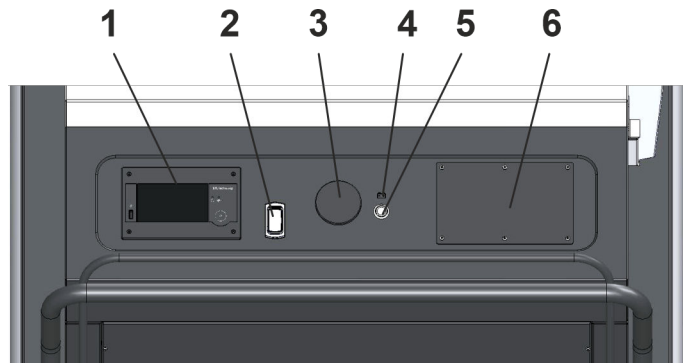

Abb. 5: Bedieneinheit Touch

1	Display Bedieneinheit Touch
2	LED Zustandsanzeige
3	USB- Anschluss

Display Bedieneinheit Touch



Abb. 6: Bedieneinheit Touch

1	Menü
2	Zustandsanzeige EIN/AUS
3	Aktuelle Kühlraumtemperatur-Anzeige
4	Sollwert Kühlraumtemperatur einstellen
5	Ventilatoren, rotierendes Symbole = Ventilator am Verflüssiger ist aktiv
6	Kompressor 2, zweistufig, rotierendes Symbole = Kompressor ist aktiv
7	Kompressor 1, einstufig, rotierendes Symbole = Kompressor ist aktiv
8	IST-Spannung Akku des internen Datenloggers
9	IST-Temperatur am Verflüssiger
10	Einstellungen/Reglereinstellungen
11	Interner Datenlogger, Historie
12	IST-Temperatur Kühlraum
13	Regler
14	-
15	Ebene zurück
16	Typenbezeichnung

17	Kühlraum
18	Login und Benutzerprofilanzeige
19	Cloudverbindung
20	Datumsanzeige

## LED Zustandsanzeige

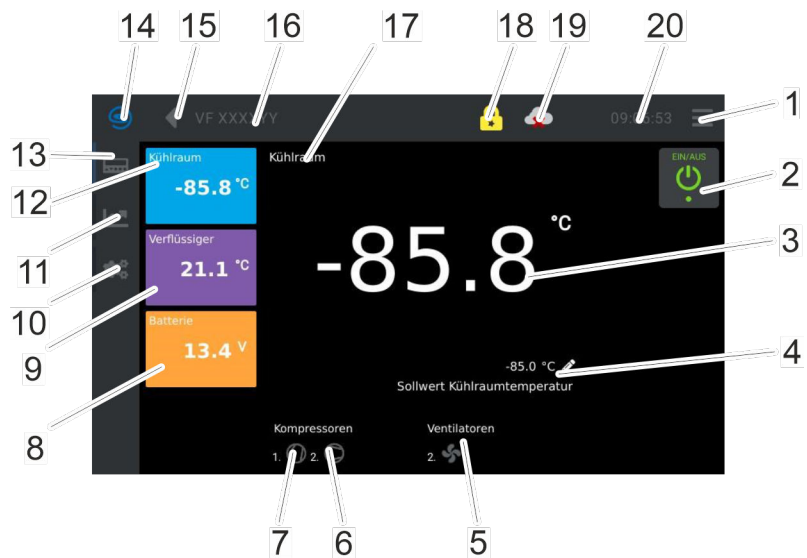
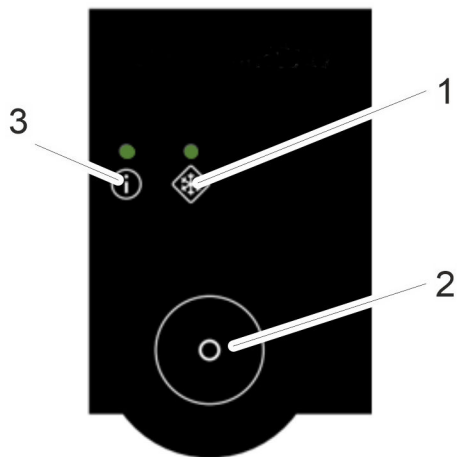

1	LED 2, ohne Funktion
2	Wechseltaster
3	LED 1, Normalkühlung (i-Symbol)

Abb. 7: LED Zustandsanzeige

## LED 1 (Normalkühlung)



Abb. 8: LED 1

LED-Zustand	Beschreibung
grün	Aktiv, keine Fehler/Störung in der Normalkühlung
rot	Alle anderen Fälle wie zum Beispiel: <ul style="list-style-type: none"> <li>- Verbindungsstörung</li> <li>- Sammelfehler</li> <li>- Standby</li> </ul>

#### 4.4 Hauptbatteriemonitor



Abb. 9: Hauptbatteriemonitor

1	Anzeige "Akkuladung"
2	Anzeigefeld für numerischen Wert
3	Anzeige "Setup Sperre/Master Sperre"
4	Anzeige "Main" Batterie
5	Fortschrittsbalken für Ladezustand
6	Anzeige "Ladefortschritt"
7	Anzeige "Alarm aktiviert"
8	Einheiten
9	Anzeige "Synchronisierung"
10	Nächster Wert oder Rechtstaste
11	Menütaste nur für Service
12	Vorheriger Wert oder Linkstaste

#### 4.5 Bedienelemente

##### 4.5.1 Netzschalter

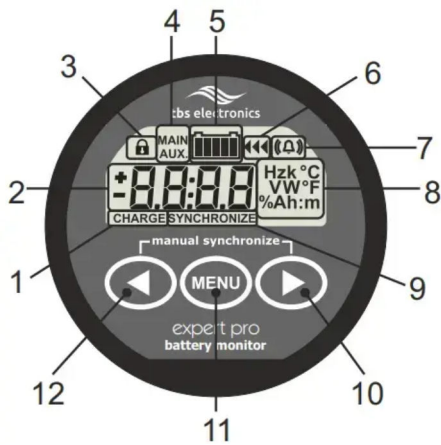

Abb. 10: Netzschalter

Der Netzschalter kann durch Umschalten in die folgenden Positionen gebracht werden:

- Mit der Position [I] wird der Netzbetrieb des Gerätes eingeschaltet. Das Gerät wird mit Netzspannung versorgt und die Hauptbatterie wird aufgeladen. Voraussetzung hierfür ist, dass das Netzkabel mit dem Stromnetz verbunden ist.
- Mit der Position [O] wird der Netzbetrieb des Gerätes ausgeschaltet. Das Gerät kann aus der Hauptbatterie weiterhin versorgt und betrieben werden, wenn der Hauptbatterieschalter auf der Position [I] steht. In dieser Position leuchtet der Hauptbatterieschalter grün.



Ist der Netzschalter auf Position [O] so wird das Gerät nicht aus dem Stromnetz versorgt und die Hauptbatterie wird nicht geladen.

Das Gerät kann dennoch in Betrieb sein, wenn es von der Hauptbatterie versorgt wird und der Batterieschalter auf Position [I] steht.

##### 4.5.2 Hauptbatterieschalter



Abb. 11: Hauptbatterieschalter nicht gedrückt

Der Hauptbatterieschalter ist nicht gedrückt:

- Mit der Position [O] ist die Hauptbatterie ausgeschaltet und das Gerät wird nicht aus der Hauptbatterie versorgt. Wenn keine Versorgung durch das Stromnetz vorliegt ist das Gerät nicht betriebsbereit.
- Der Hautbatterieschalter leuchtet in diesem Zustand nicht.



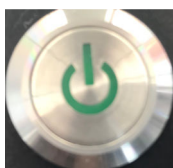

Abb. 12: Hauptbatterieschalter gedrückt

Der Hauptbatterieschalter ist gedrückt:

- Mit der Position [I] ist die Hauptbatterie zu geschaltet. Das Gerät wird aus der Hauptbatterie versorgt, wenn keine Versorgung aus dem Stromnetz vorliegt.
- Der Hauptbatterieschalter leuchtet in diesem Zustand.

#### 4.5.3 Schiebegriff/Ziehgriff



Abb. 13: Griffe

- 1 Schiebegriff an der Bedienkonsole/Gerätevorderseite
- 2 Ziehgriff an der Geräterückseite

#### 4.5.4 Totmannbremse mit Bremsgriff

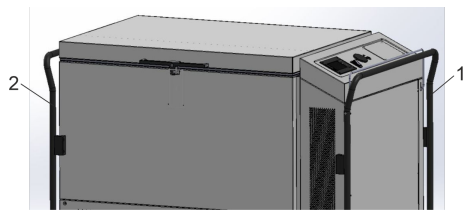

Abb. 14: Totmannbremse

- 1 Bremsgriff der Totmannbremse
- 2 Schiebegriff

Beim Bewegen des Gerätes mit dem Schiebegriff muss auch der Bremsgriff gezogen werden. Dadurch wird die Totmannbremse gelöst und das Gerät lässt sich bewegen. Durch das Loslassen des Bremsgriffes wird die Totmannbremse aktiviert und das Gerät kommt zum Stillstand.

Dabei sind folgende Hinweise zu beachten, siehe ↗ Kapitel 1.5 „Bestimmungsgemäße Verwendung“ auf Seite 8, ↗ Kapitel 1.7 „Vorhersehbare Fehlanwendung“ auf Seite 9 und ↗ Kapitel 1.10 „Umgebungsbedingungen und Einsatzbedingungen“ auf Seite 9.

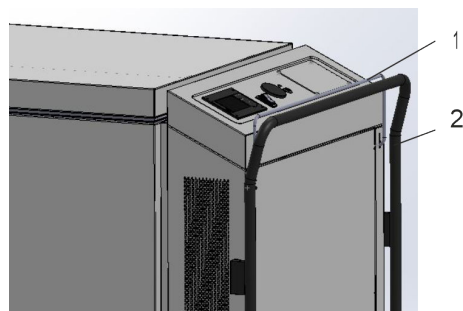
#### 4.5.5 Verriegelung Nutzraum



Abb. 15: Verriegelung Nutzraum

- 1 Verriegelung Nutzraum

Der Nutzraum kann mit einem mitgelieferten Schlüssel verschlossen werden.

Die Schlüssel niemals in der Nähe des Gerätes, in Reichweite von Kindern oder unbefugten Personen, aufbewahren.

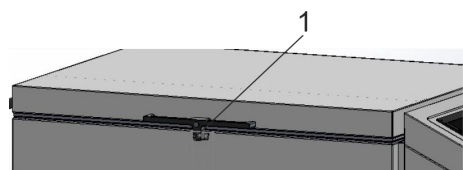
#### 4.6 Hauptbatterie

Die Mobifreeze M 270 verfügt über eine wiederaufladbare, leistungsstarke Lithium-Eisen-Phosphat-Batterie. Diese Hauptbatterie dient dazu, den mobilen Betrieb der Mobifreeze M 270 mindestens 4 Stunden zu gewährleisten, ohne Anschluss an das Stromnetz.

Um das Gerät im mobilen Batteriebetrieb zu nutzen, ziehen Sie den Netzstecker aus der Steckdose und lassen das Kabel einrollen. Falls die Batterieversorgung noch nicht aktiv ist, schalten Sie mit dem Batterieschalter die Versorgung ein. Nach einem kurzen Moment schaltet das Gerät auf Batteriebetrieb um.

Am Hauptbatteriemonitor können Sie den Ladezustand in Prozent ablesen und die zu erwartende Restlaufzeit bis die Batterie vollständig entladen ist. Beachten Sie, dass dieser Wert erst realistisch ist, wenn das Gerät einige Zeit im Batteriebetrieb ist.

Wenn der Ladezustand der Hauptbatterie unter 20 Prozent sinkt, wird am Hauptbatteriemonitor eine Alarmglocke eingeblendet. Es blinkt [CHARGE] im Display des Batteriemonitors auf und das Kälteaggregat wird ausgeschaltet. An der Bedieneinheit Touch wird der Alarm [Netzstromausfall] gemeldet und ein Alarmton ertönt. Schließen Sie das Gerät für den weiteren Betrieb und das Wiederaufladen der Hauptbatterie mit dem Netzstecker an die Steckdose an.

Es ist unbedingt zu beachten:

Das Netzkabel muss ganz aus dem Gerät herausgezogen und vollständig abgerollt werden, bevor es an der Stromversorgung angeschlossen wird.

Quittieren Sie nun den Alarm [Netzstromunterbrechung] an der Bedieneinheit Touch.

Sobald das Gerät an der Stromversorgung angeschlossen und der Netzschalter auf "Ein" [I] ist, wird die Hauptbatterie aufgeladen, unabhängig davon, ob die Batterie am Batterieschalter eingeschaltet ist oder nicht.

Wenn der Ladezustand der Hauptbatterie 30 Prozent wieder übersteigt, erlischt das Alarmsymbol im Batteriemonitor. Wenn die Hauptbatterie vollständig aufgeladen ist, erscheint am Hauptbatteriemonitor [FULL]. Danach wechselt die Anzeige auf 100 Prozent.

Bei Nichtbenutzung des Gerätes ist folgendes zu beachten:

Wird das Gerät nicht benutzt und nicht an das Stromnetz angeschlossen, ist die Versorgung durch die Hauptbatterie am Batterieschalter auszuschalten. Ansonsten wird die Hauptbatterie durch den Standby-Betrieb innerhalb von ungefähr 24 Stunden entladen.

## 4.7 Typenschild



Abb. 16: Typenschild\_Beispiel

Angabe	Beispiel	Beschreibung
°LAUDA	Made in Germany	Hersteller LAUDA, hergestellt in Deutschland
Type:	M 270	Gerätetyp
Part No.:	L003678	Artikelnummer des Gerätes
Serial No.:	S24xxxxxx	Serialnummer des Gerätes
Refrigerant I:	R 290	Kältemittel, das im Kältemittelkreis 1 zur Kühlung verwendet wird.
Filling charge I:	145 g	Füllgewicht des Kältemittels 1 in g
Flammable refrigerant		Brennbares Kältemittel, Warnsymbol "Feuergefahr oder Explosionsgefahr" siehe unterhalb des Typenschildes
PS high pressure I:	23.8 bar	Maximaler Sicherheitsdruck im Kältemittelkreislauf 1 in bar
Refrigerant II:	R 170	Kältemittel, das im Kältemittelkreis 2 zur Kühlung verwendet wird.
Filling charge II:	68 g	Füllgewicht des Kältemittels 2 in g
Flammable refrigerant		Brennbares Kältemittel, Warnsymbol "Feuergefahr oder Explosionsgefahr" siehe unterhalb des Typenschildes
PS high pressure II:	23.8 bar	Maximaler Sicherheitsdruck im Kältemittelkreislauf 2 in bar

Angabe	Beispiel	Beschreibung
Voltage:	230 V; 50 Hz	Netzspannung in V/ Frequenz in Hz
Current:	10.0 A	Stromaufnahme in A
Power consumption:	2.3 kW	Leistungsaufnahme in kW
Protection class:	IP 22	Schutzart / Schutzklasse
Temperature class	N (16-28 °C)	Temperaturklasse
Volume:	270 liters	Volumen Nutzraum in Liter
Built date:	04/23	Herstellungsdatum Monat/Jahr
Weight (net):	325 kg	Gewicht netto in kg
Payload (max)	100 kg	Maximale Nutzlast in kg

#### 4.8 Interner Datenlogger

Der interne Datenlogger startet automatisch und zeichnet alle 120 Sekunden, dieser Wert ist voreingestellt,

- die Nutzraumtemperatur
- die Spannung vom Akku des Datenloggers
- die Verflüssigertemperatur

auf.

Dadurch können die Aufzeichnungen aus der Vergangenheit, in auswählbaren, zeitlichen Sequenzen, ausgelesen und betrachtet werden, siehe ↪ Kapitel 7.9 „Funktion interner Datenlogger und Historie“ auf Seite 56.

Der Datenlogger ist mit einer 1 GB Industrie-SD-Karte ausgestattet. Somit ist es möglich die Daten über einen Zeitraum von bis zu 2 Jahren aufzuzeichnen.

Ist der Speicher voll, werden immer die ältesten Daten als erstes überschrieben.

Es wird empfohlen die Daten alle sechs Monate zu sichern oder je nach Wichtigkeit der Daten eine Sicherung in kürzeren Abständen zu erstellen, siehe ↪ Kapitel 7.7 „Datentransfer per USB“ auf Seite 55.

#### 4.9 Grenzwerte USr User-Ebene, Werkseinstellung

A6	Alarmverzögerung (Gerätedeckel auf)	Werkseinstellung	60 Sekunden
A13	Grenze 1 unten (absolut/relativ) (Untertemperatur)	Werkseinstellung	-4,0 K
A15	Grenze 1 oben (absolut/relativ) (Übertemperatur)	Werkseinstellung	4,0 K
C25	Hysterese Sensor F1	Werkseinstellung	Wert aus Gerätekarte entnehmen
H11	Offsetkorrektur Sensor F1	Werkseinstellung	Wert aus Gerätekarte entnehmen

Die Gerätekarte befindet sich an der Innenseite der Abdeckung/Verkleidung Gerätevorderseite, siehe ↪ Kapitel 4.2 „Aufbau der Mobifreeze M 270“ auf Seite 21.

## 5 Vor der Inbetriebnahme

### 5.1 Aufstellen



**WARNUNG!**  
Umstürzen/Wegrollen des Geräts durch geneigten Boden

Verletzung, Quetschung, Stoß

- Kippen Sie das Gerät nicht.
- Stellen Sie das Gerät auf eine ebene, rutschfeste Fläche mit ausreichender Tragfähigkeit.
- Befahren Sie mit dem Gerät nur rutschfeste Flächen mit maximal 2 Prozent Neigung.
- Zum Abstellen des Gerätes den Bremsgriff der Totmannbremse loslassen und die beiden Feststellbremsen betätigen.
- Keine schweren Teile auf dem Gerät abstellen.



**WARNUNG!**  
Überdruckgefährdung durch zu hohe Umgebungstemperaturen

Feuer, Verletzung, Austritt von Kältemittel

- Beachten der zulässigen Umgebungstemperatur und Lagertemperatur, siehe ↗ Kapitel 12.4 „Gerätedaten“ auf Seite 69.



**WARNUNG!**  
Bersten des Kältekreislaufs

Feuer, Stoß, Schneiden, Geräteschaden

- Zulässige Umgebungsbedingungen gemäß der Technischen Daten sind einzuhalten.
- Bei kleinen Räumen mit zusätzlicher Belüftung oder Kühlung des Raumes die Umgebungstemperatur sicherstellen.



### WARNUNG! Bildung einer brennbaren Atmosphäre

#### Feuer

Bei einem Austritt von Kältemittel und/oder bei Beschädigung des Gerätes beachten:

- Eingriffe ins Kältesystem und Umgang mit brennbaren Kältemittel erfordert zertifiziertes Fachpersonal.
- Gerät ausschalten und vom Netz trennen.
- Gerät an einen gut belüfteten Ort ohne Zündquellen stellen/lagern.
- LAUDA Service kontaktieren.



### HINWEIS! Aufstellen des Gerätes

#### Geräteschaden/Sachschaden/Fehlfunktion

- Das Gerät muss bei Inbetriebnahme die zulässige Umgebungstemperatur aufweisen. Ist dies nicht gegeben, muss das Gerät akklimatisiert werden.

Diese Hinweise unbedingt beachten:

- Beachten Sie die Anforderungen des Geräts an die elektromagnetische Verträglichkeit (EMV). Nähere Informationen finden Sie in ↗ Kapitel 1.3 „EMV-Anforderungen“ auf Seite 7.
- Kontrolle des Netzkabels auf Beschädigung vor Inbetriebnahme.
- Das Gerät kann bei einer Umgebungstemperatur von 16 °C bis 28 °C betrieben werden.
- Eine höhere Umgebungstemperatur, im stationären oder mobilen Betrieb, wirkt sich negativ auf die Kälteleistung des Gerätes aus.
- Das Gerät nur im akklimatisiertem Zustand in Betrieb nehmen, siehe Umgebungstemperatur ↗ Kapitel 12.4 „Gerätedaten“ auf Seite 69.
- Halten Sie mit dem Gerät Abstand zu Gegenständen und zur Wand und verdecken Sie die Lüftungsöffnungen nicht.
- Bewegen/Schieben Sie das Gerät gegebenenfalls mit mehreren Personen.
- Kontrollieren des Ladezustandes der Hauptbatterie. Befindet sich die Hauptbatterie der Ultratiefkühltruhe im "Tiefentladungszustand" muss diese erst wieder aktiviert werden, siehe ↗ Kapitel 5.2 „Wake up-Funktion“ auf Seite 33.



*Typ und Füllmenge der Kältemittel sind auf dem Typenschild oder den Technischen Daten ersichtlich.*

## 5.2 Wake up-Funktion



**GEFAHR!**  
Berühren von spannungsführenden Teilen

Stromschlag

Vor dem Einbau von Modulen oder einem Eingriff ins Gerät:

- Gerät vom Netz nehmen.
- Hauptbatterie ausschalten.
- Nur durch eine zertifizierte Fachkraft erlaubt.
- Gerät abkühlen lassen.

Eine tiefentladene Hauptbatterie kann über ein "wake up" wieder aktiviert werden.

Dazu muss eine externe Spannung zwischen 22 Volt und maximal 28,8 Volt, empfohlen wird 24 Volt, direkt an die Hauptbatteriepole für mindestens 15 Sekunden angelegt werden.

Danach kann die Ultratiefkühltruhe wieder an das Stromnetz (230 Volt Netzspannung) angeschlossen und die externe Spannungsquelle entfernt werden.

Personal: ■ Elektrofachkraft

Schutzausrüstung: ■ Schutzhandschuhe

■ Sicherheitsschuhe

1. Die Ultratiefkühltruhe durch Ziehen des Netzsteckers von der Spannungsversorgung trennen.
2. Hauptbatterieschalter (1) ausschalten.
3. Die Abdeckung/Verkleidung an der Gerätevorderseite abnehmen durch Lösen der sechs Verschraubungen.



Abb. 17: Hauptbatterieschalter



Abb. 18: F7 und F8\_Position "OFF"

4. Kontrollieren, dass die Leitungsschutzschalter (F7 und F8) (2) auf Stellung "OFF" (3) positioniert sind.

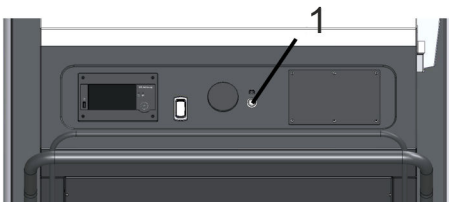

Abb. 19: R1

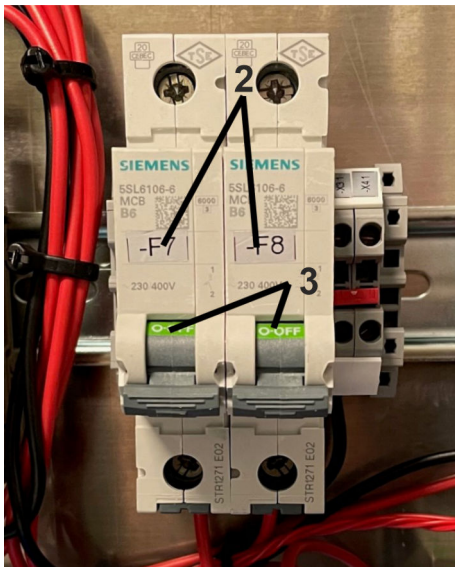
5. Den "-" Pol der externen Spannungsquelle an die Hauptbatterie "R1" Shunt "-" Pol (4) anschließen.





Abb. 20: Relais K5

6. Den "+" Pol der externen Spannungsquelle an das Relais K5 (5) anschließen.
7. Externe Spannungsquelle für mindestens für 15 Sekunden an die Hauptbatterie anschließen.

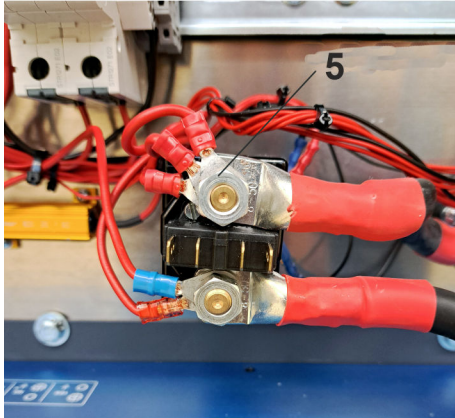

Abb. 21: F7 und F8 Position "ON"

8. Die Leitungsschutzschalter F7 und F8 (6) auf Position "ON" (7) positionieren (falls ein Monitoring System verwendet wird).
9. Den Netzstecker der Ultratiefkühltruhe in der Netzspannung 230 Volt einstecken.
10. Hauptschalter S1 einschalten
11. Die externe Spannungsversorgung am "-" Pol (R1) und "+" Pol (K5) trennen.
12. Die Abdeckung/Verkleidung an der Gerätevorderseite mit den sechs Verschraubungen montieren.
13. Hauptbatterieschalter (1) einschalten.

### 5.3 Einbau von Modulen

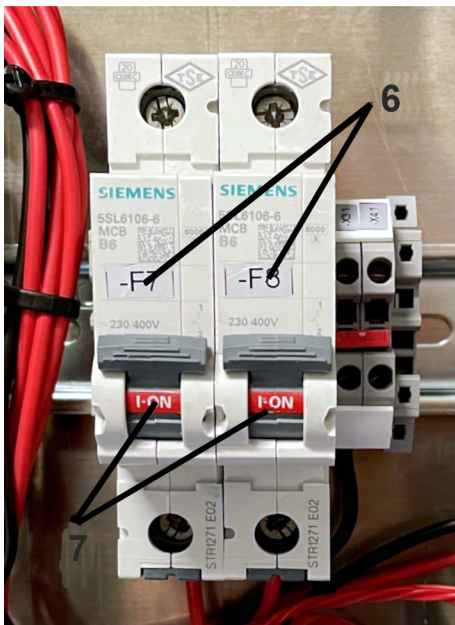

**GEFAHR!**  
Berühren von spannungsführenden Teilen

Stromschlag

Vor dem Einbau von Modulen oder einem Eingriff ins Gerät:

- Gerät vom Netz nehmen.
- Hauptbatterie ausschalten.
- Nur durch eine zertifizierte Fachkraft erlaubt.
- Gerät abkühlen lassen.

Beim Einbau von Modulen, wie zum Beispiel eines externen Monitoring Systems, ist das Gerät auszuschalten, siehe ↗ Kapitel 6.2 „Gerät einschalten und ausschalten“ auf Seite 41 und vom Netz zunehmen. Des Weiteren ist die Hauptbatterie auszuschalten, siehe ↗ Kapitel 4.5.2 „Hauptbatterieschalter“ auf Seite 26.

#### Anschlüsse:

Zum Anschließen eines Monitoring Systems stehen zwei Anschlussklemmen F7 und F8 (1 und 2) mit einer unregelmäßigen Nennspannung von 25,6 V DC zur Verfügung.

Der Anschluss F7 (1) kann im Netzbetrieb und im Batteriebetrieb verwendet werden. Der Batterieladungsstand muss mindestens 20 Prozent betragen.

Der Anschluss F8 (2) kann ausschließlich im Netzbetrieb verwendet werden.





Abb. 22: Anschlüsse

Tab. 2: Elektrische Nennwerte:

	Ausgangsspannung min.	Ausgangsspannung max.	Ausgangsstrom max.
F7/F8	21 V	33 V	5 A

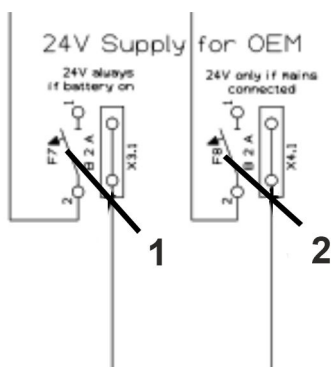
- Personal: ■ Elektrofachkraft
- Schutzausrüstung: ■ Sicherheitsschuhe  
 ■ Schutzhandschuhe

1. Die Ultratiefkühltruhe durch ziehen des Netzsteckers von der Spannungsversorgung trennen.
2. Hauptbatterie am Hauptbatterieschalter (1) ausschalten.



Abb. 23: Hauptbatterieschalter

3. Die Abdeckung/Verkleidung an der Gerätevorderseite abnehmen durch Lösen der sechs Verschraubungen.
  - ▶ Vorsicht Kurzschlussgefahr!

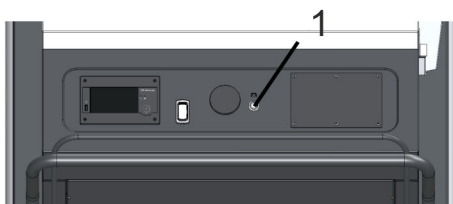

**VORSICHT!**  
Kurzschlussgefahr

Sachschäden

Beim Arbeiten an spannungsführenden Bauteilen beachten:

Arbeiten sind nur durch Fachkräfte erlaubt.

Am Punkt 2 (K5) und an anderen offenen Klemmen liegen Spannungen von ungefähr 25,6 V an.

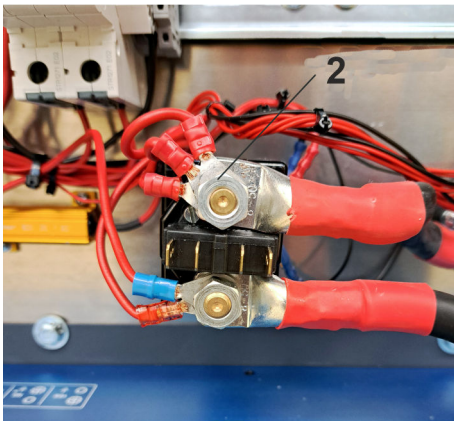

4. Kontrollieren, dass die Leitungsschutzschalter (F7 und F8) auf Stellung "OFF" (3) positioniert sind.
5. Komponenten an den Klemmen F7 und F8 (4) sowie X3.1 und X4.1 (5), Masseanschluss, anschließen.



Abb. 24: F7 und F8, X3.1 und X4.1



Abb. 25: Hutschiene

6. An den Hutschienen (6) können kundenseitige Systeme montiert/angeschlossen werden.
7. Leitungsschutzschalter (F7 und F8) auf Stellung "ON" positionieren.
8. Die Abdeckung/Verkleidung an der Gerätevorderseite mit den sechs Verschraubungen montieren.
  - ▶ Die Ultratiefkühltruhe in Betrieb nehmen.

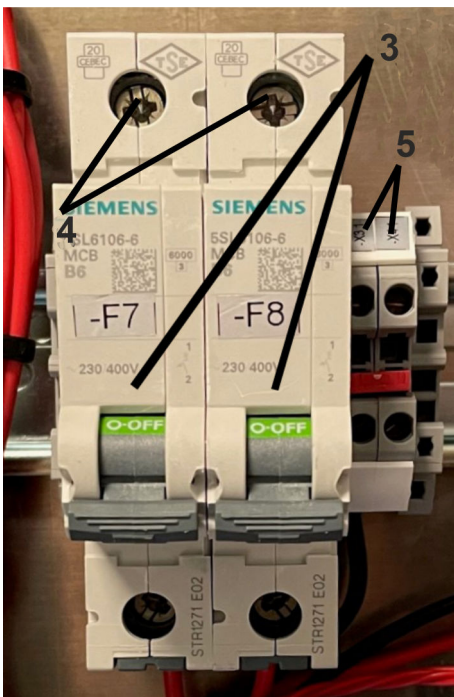
## 6 Inbetriebnahme

### 6.1 Stromversorgung herstellen

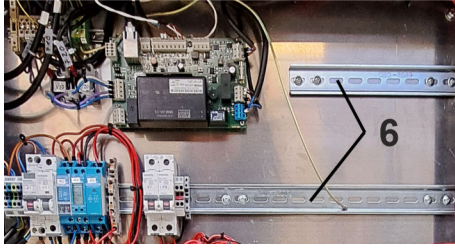

#### GEFAHR! Transportschaden

Stromschlag

- Prüfen Sie das Gerät vor Inbetriebnahme genau auf Transportschäden!
- Nehmen Sie das Gerät niemals in Betrieb, wenn Sie einen Transportschaden festgestellt haben!



#### GEFAHR! Gefahr Kurzschluss durch Nichtbeachtung der Akklimatisationszeit

Stromschlag

- Ein "kaltes" Gerät erst auf Umgebungstemperatur akklimatisieren lassen.
- Erst nach Erreichung der Umgebungstemperatur an das Stromnetz anschließen und in Betrieb nehmen.
- Umgebungstemperaturen siehe im Kapitel "Technische Daten".



#### WARNUNG! Kontakt mit Spannungsleitern durch defektes Netzkabel und/oder Schutzkontaktstecker

Stromschlag

- Netzkabel und Schutzkontaktstecker vor Benutzung auf einwandfreien Zustand kontrollieren.
- Defektes Netzkabel und Schutzkontaktstecker nicht zur Stromversorgung des Gerätes benutzen.
- Netzkabel und Schutzkontaktstecker dürfen nicht mit den tiefkalten Flächen des Gerätes in Berührung kommen, weder im Betrieb noch nach dem Ausschalten.



#### VORSICHT! Stolpern über Netzkabel

Verletzungen, Personenschäden

Netzkabel bei Nichtgebrauch einziehen.

- Bei Betrieb mit Netzkabel, das Netzkabel so verlegen, dass keine Gefährdung entsteht
- Netzkabel halbjährlich überprüfen.



## HINWEIS! Verwendung unzulässiger Netzspannung oder Netzfrequenz

### Geräteschaden

- Gleichen Sie das Typenschild mit der vorhandenen Netzspannung und Netzfrequenz ab.
- Nur bei Übereinstimmung der Daten den Netzanschluss herstellen.
- Bei Betrieb mit Netzversorgung muss der Stromanschluss vorschriftsmäßig mit Schutzleiter (PE) installiert sein.
- Örtliche Vorschriften sind zu beachten.

Beachten Sie Folgendes:

- Hinweis für gebäudeseitige Elektroinstallation:
  - Die Geräte müssen installationsseitig (Netzsicherung bauseits) mit einem maximal 16 Ampere Leitungsschutzschalter abgesichert werden.
  - Anschlusswerte dem Typenschild oder den technischen Daten entnehmen.
- Schließen Sie das Gerät nur an eine Steckdose mit einem Schutzleiter (PE) an.
- Verwenden Sie nur das ausziehbare Netzkabel mit Schutzkontaktstecker für die Stromversorgung.
- Betreiben des Gerätes nur mit vollständig ausgezogenem Kabel.
- Betreiben des Gerätes entsprechend den örtlichen Vorschriften.

## 6.2 Gerät einschalten und ausschalten

### Einschalten des Gerätes



Abb. 26: Netzschalter

1. Netzschalter in Stellung „I“ schalten, siehe ↗ Kapitel 4.5.1 „Netzschalter“ auf Seite 26.
  - ▶ Nachdem das Gerät hochgefahren (Dauer ungefähr 5 Sekunden) ist, wird der Alarm Übertemperatur [T<sub>max</sub> 1] im Display der Bedieneinheit Touch angezeigt und das Alarmsignal ertönt.



Abb. 27: Icon User

Hinweis:

Das Quittieren eines Alarms ist erst ab dem Benutzerprofil "User" möglich, siehe ↗ Kapitel 6.5 „Benutzerprofil auswählen“ auf Seite 45 und ↗ Kapitel 6.4 „Definition der Benutzerprofile“ auf Seite 44.

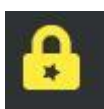

Abb. 28: Icon EIN /AUS



Abb. 29: Hauptbatterieschalter gedrückt

2. Die Alarmmeldung am Display der Bedieneinheit Touch quittieren, [↪ Kapitel 7.8 „Zurücksetzen eines Alarms“ auf Seite 55.](#)
3. Drücken der Kachel [EIN/AUS] auf der Bedieneinheit Touch, siehe [↪ Kapitel 4.3 „Bedieneinheit Touch“ auf Seite 23.](#)

▶ Das Gerät ist eingeschaltet.

Hinweis:

Für den netzunabhängigen Betrieb ist zusätzlich die Hauptbatterie am Hauptbatterieschalter einzuschalten.

4. Hauptbatterieschalter in Stellung [I] schalten, siehe [↪ Kapitel 4.5.2 „Hauptbatterieschalter“ auf Seite 26.](#)
- ▶ Ultratiefkühlgerät und Hauptbatterie sind aktiv geschaltet.



*Für den dauerhaften Gebrauch des Ultratiefgerätes ist es sinnvoll den Netzschalter und Batterieschalter in Stellung (I) zu belassen.*

*Dies hat zum Vorteil, dass die Schalterstellungen nicht verändert werden müssen.*

*Für den mobilen Betrieb wird der Netzstecker gezogen und die Netzversorgung unterbrochen und bei einem anschließenden Netzbetrieb wird der Netzstecker wieder eingesteckt.*

### Ausschalten des Gerätes



Abb. 30: Icon EIN/AUS



Abb. 31: Netzschalter

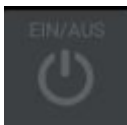

Abb. 32: Hauptbatterieschalter

1. Drücken der Kachel [EIN / AUS] auf der Bedieneinheit Touch, siehe [↪ „Display Bedieneinheit Touch“ auf Seite 24.](#)

2. Netzschalter in Stellung [O] schalten, siehe [↪ Kapitel 4.5.1 „Netzschalter“ auf Seite 26.](#)

▶ Hierdurch wird die Netzversorgung getrennt. Das Gerät ist aber weiterhin eingeschaltet, auch wenn der Hauptbatterieschalter in der Stellung (O) ist. Der Gerät arbeitet im Batteriebetrieb und der Hauptbatterieschalter leuchtet grün.

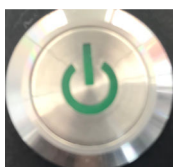
Bei einem vollständigen Trennen des Gerätes von der Stromversorgung muss auch die Hauptbatterie aktiv ausgeschaltet werden.

3. Batterieschalter in Stellung [O] schalten, siehe [↪ Kapitel 4.5.2 „Hauptbatterieschalter“ auf Seite 26.](#)

▶ Die Beleuchtung des Hauptbatterieschalters erlischt und das Gerät ist nicht mehr betriebsbereit. Das Display ist aber noch eine kurze Zeit erleuchtet.





Für eine Außerbetriebnahme sollte der Hauptbatterieschalter auf jeden Fall ausgeschaltet sein, damit die Hauptbatterie nicht aktiv entladen wird.

## Hinweise zum Ausschalten:



Abb. 33: Icon EIN AUS

1. Zum Ausschalten für längere Stillstandzeiten des Gerätes die Kachel [EIN/AUS] auf der Bedieneinheit Touch betätigen.
  - Im Display erscheint [AUS]
2. Netzschalter in Stellung "O" schalten, siehe ↗ Kapitel 4.5.1 „Netzschalter“ auf Seite 26.

Wird das Gerät über den Netzschalter ausgeschaltet, so wird der Alarm „Netzausfall“ ausgelöst und das Gerät zeichnet die Temperatur für ungefähr 35 Stunden, versorgt über den Akku des internen Datenloggers, auf.

## 6.3 Passwort Benutzerprofil ändern

Aus einem Benutzerprofil heraus können nur die Passwörter dieser Ebene und darunter liegender Ebenen verändert werden.

Der "Admin 1" kann alle Passwörter ändern, ein "User" kann nur die Passwörter für den darunter liegenden "Guest" ändern.

Welches Benutzerprofil gerade angemeldet ist, ist an der Anzahl der Sterne im gelben Sicherheitsschloss im Display der Bedieneinheit Touch zu erkennen.

Benutzerprofiltyp	Anzahl der Sterne im Sicherheitsschloss
Admin 1	3
Service	2
User	1
Guest	-



Abb. 34: Icon Menü

1. Drücken der Kachel [Menü] auf der Bedieneinheit Touch.



Abb. 35: HMI-Benutzerverwaltung\_Benutzer

2. Drücken der Kachel [Benutzerverwaltung].
3. Drücken der Kachel [Benutzer].
  - ▶ Es öffnet sich die "Benutzer"-Übersicht.

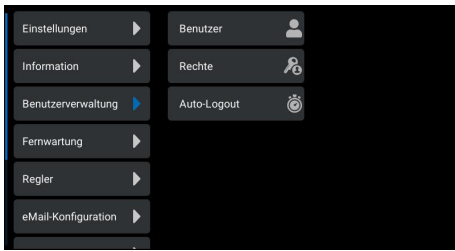

Abb. 36: Passwort ändern

5. Benutzer auswählen.

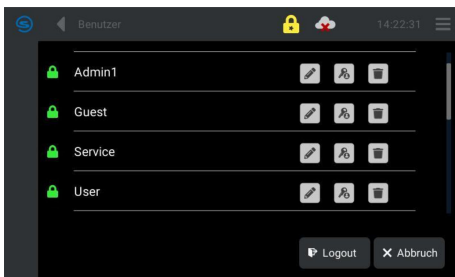

Abb. 37: Eingabe

6. Drücken der Kachel [Eingabe].
  - ▶ Tastatur öffnet sich.
7. Das "alte" Passwort mit der Tastatur eingeben und speichern.
  - ▶ Die Anzeige wechselt auf [Passwort].
8. "Neues" Passwort mit der Tastatur eingeben und speichern.
9. Zweimal drücken der Kachel [Eine Ebene zurück].
  - ▶ Das Passwort wurde geändert.
  - ▶ Die Displayansicht wechselt auf die "Startbildschirm"-Ansicht.



Abb. 38: Icon eine Ebene zurück

## 6.4 Definition der Benutzerprofile

### Benutzerprofil "Guest"



Abb. 39: Icon Guest

Das Gerät wird in der Benutzererkennung "Guest" gestartet.

In dieser Ebene können alle betriebsrelevanten Daten abgelesen werden.

Das Gerät kann in dieser Benutzerebene nicht eingeschaltet und ausgeschaltet werden.

Veränderungen von Einstellungen sind in dieser Ebene nicht möglich.

Das Passwort im Auslieferungszustand lautet „Guest“.

## Benutzerprofil "User"



Abb. 40: Icon User

Mit der Anmeldung unter der Benutzerkennung "User" kann der Anwender Einstellungen ändern, wie zum Beispiel: den Sollwert der Kühlraumtemperatur oder die Alarmverzögerung für die Tür.

Das Passwort im Auslieferungszustand lautet „User“.

## Benutzerprofil "Service"



Abb. 41: Icon Service

Unter der Benutzerkennung "Service" kann der Betreiber/Anwender weitergehende Einstellungen verändern, als das in der User-Ebene möglich ist. Dazu gehören zum Beispiel das Ändern von Parametern oder Ändern der Begrenzung der Sollwerttemperaturen und Datentransfer per USB.

Das Passwort im Auslieferungszustand lautet „Service“.

## Benutzerprofil "Admin 1"



Abb. 42: Icon Admin 1

Bei der Benutzerkennung "Admin 1" können alle Einstellungen getätigt werden, wie zum Beispiel die zur Einbindung des Gerätes in die IT-Landschaft des Betreibers notwendig sind.

Das Passwort im Auslieferungszustand lautet „Admin 1“.

## 6.5 Benutzerprofil auswählen



Abb. 43: Icon Login und Benutzerprofilanzeige

1. Drücken der Kachel [Login und Benutzerprofilanzeige] auf der Bedieneinheit Touch.

► Display wechselt in "Benutzerprofil"-Ansicht.

2. Benutzerprofil auswählen.



Abb. 44: Benutzerprofile

3. Mit der Tastatur das Passwort für das gewählte Benutzerprofil eingeben.

4. Drücken der Kachel [Speichern].

► Das gewählte Benutzerprofil ist aktiv.

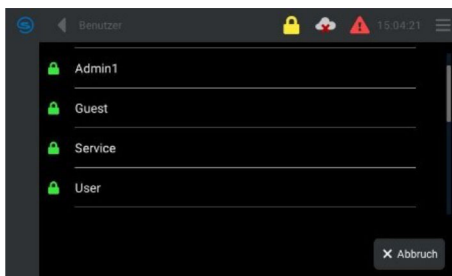
► Display wechselt in die "Startbildschirm"-Ansicht.



Abb. 45: Tastatur

Weitere Informationen zu den verschiedenen Benutzerprofilen siehe [Kapitel 6.4 „Definition der Benutzerprofile“](#) auf Seite 44.

## 6.6 Gerät einschalten nach Benutzerprofilwechsel

### Einschalten des Gerätes

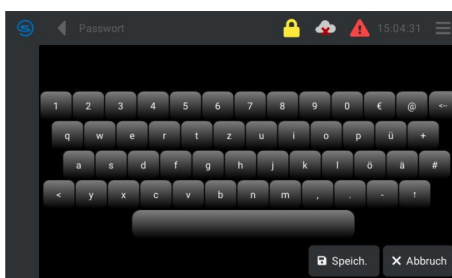

Abb. 46: Icon EIN AUS

Nachdem das Benutzerprofil, zum Beispiel von "Service" auf "User", geändert wurde, wechselt die Displayansicht der Bedieneinheit Touch in die "Startbildschirm"-Ansicht.

1. Berühren der Kachel [Typenbezeichnung] auf der Bedieneinheit Touch.
2. Betätigen der Kachel [EIN/AUS] auf der Bedieneinheit Touch.
  - ▶ Die Temperaturanzeige und der Alarm "Sammelalarm" werden angezeigt.
3. Die Alarmmeldung am Display der Bedieneinheit Touch quittieren, siehe ↪ Kapitel 7.8 „Zurücksetzen eines Alarms“ auf Seite 55.

## 6.7 Auto-Logout aktivieren

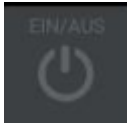

Abb. 47: Icon Menü

Durch das Aktivieren der Funktion "Auto-Logout" wird automatisch das Benutzerprofil "Guest", nach einer einstellbaren Zeitspanne von 1 bis 60 Minuten, aktiviert. Informationen zu den Benutzerprofilen siehe ↪ Kapitel 6.4 „Definition der Benutzerprofile“ auf Seite 44

Die Funktion "Auto-Logout" kann nur im Benutzerprofil "Service" und "Admin 1" aktiviert werden.

1. Drücken der Kachel [Menü] auf der Bedieneinheit Touch.
2. Drücken der Kachel [Benutzerverwaltung].
3. Drücken der Kachel [Auto-Logout].
  - ▶ Es öffnet sich die "Auto-Logout"-Übersicht.
4. Durch Schieben des Cursors oder durch Bestätigen der [+] oder [-] Symbolen die gewünschte Zeit (1 bis 60 Minuten) einstellen.
5. Drücken der Kachel [Speichern].
  - ▶ "Auto-Logout" ist aktiviert.
  - ▶ Anzeige wechselt in die "Startbildschirm"-Ansicht.
6. Die Kachel [Typenbezeichnung] auf der Bedieneinheit Touch drücken.
  - ▶ Die Anzeige wechselt in die "Regler"-Ansicht.



Abb. 48: HMI-Benutzerverwaltung Auto-Logout



Abb. 49: Auto-Logout

## 6.8 Menüsprache auswählen

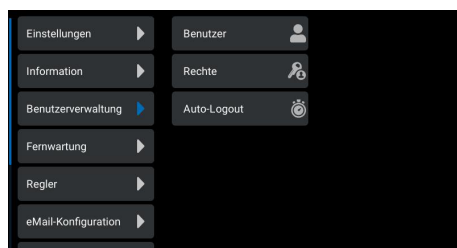
Hinweis: Zurzeit sind nur die Sprachen Deutsch und Englisch aktiv.

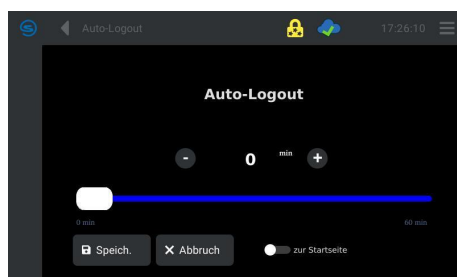

Abb. 50: Icon Menü



Abb. 51: HMI-Einstellungen\_Sprache



Abb. 52: Sprache auswählen

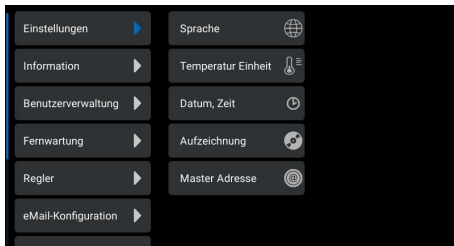

Abb. 53: LED Zustandsanzeige

## 6.9 Auswahl und Anzeige der Regelkurven

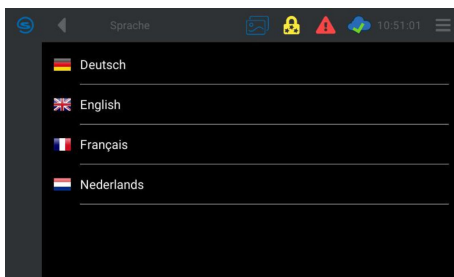

Abb. 54: Icon Datenlogger

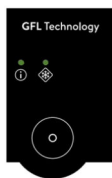
1. Drücken der Kachel [Menü].
2. Drücken der Kachel [Einstellungen].
3. Drücken der Kachel [Sprache].
  - ▶ Übersicht der Sprachenauswahl öffnet sich.
4. Sprache auf dem Display der Bedieneinheit Touch auswählen.
5. Bestätigen der Sprachauswahl mit dem Wechseltaster an der LED Zustandsanzeige.
6. [Typenbezeichnung] im Display der Bedieneinheit Touch, siehe Kapitel 4.3 „Bedieneinheit Touch“ auf Seite 23, antippen.
  - ▶ Die gewünschte Sprache ist aktiv.
  - ▶ Die Displayansicht der Bedieneinheit Touch wechselt in die "Startbildschirm"-Ansicht.
1. Drücken der Kachel [Datenlogger] auf der Bedieneinheit Touch.
  - ▶ Es öffnet sich die Regelkurvenanzeige-Übersicht.



Abb. 55: Regelkurven\_Regelkurvenanzeige

Durch kurzes Antippen der Kacheln [An1], [A2F] oder [ba1] wird die Bezeichnung der Kacheln links im Display angezeigt.

Bei der Werkseinstellung sind alle drei Regelkurven ausgewählt.

Um nur eine Regelkurve anzuzeigen, müssen die anderen Regelkurven deaktiviert werden.

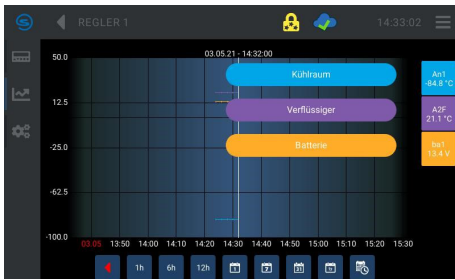
Zum Deaktivieren einer Regelkurve das entsprechende Symbol auswählen und ungefähr für 3 Sekunden gedrückt halten, das Symbol wechselt die Farbe auf Weiß und die Regelkurve wird nicht mehr angezeigt.

Zum Aktivieren der Regelkurve muss das deaktivierte weiße Symbol für ungefähr 3 Sekunden gedrückt gehalten werden bis es wieder zu seiner ursprünglichen Farbe wechselt.

- Blau (An1) = Kühlraum (Nutzraumtemperatur)
- Violett (A2F) = Verflüssiger (Verflüssigungstemperatur)
- Orange (ba1) = Batterie (Spannung des internen Zweit-Akkus)

## 6.10 Grenzwerte der Alarme einstellen

### 6.10.1 Grenzwert für Alarmverzögerung Gerätedeckel einstellen



Abb. 56: Icon Menü

Das Symbol Menü auf der Bedieneinheit Touch antippen. In der Parameter-ebene nach unten scrollen bis zur USr User-Ebene und den Parameter A6 antippen, den gewünschten Grenzwert einstellen und speichern. Wird der Deckel geöffnet, läuft ein Timer los. Überschreitet dieser die eingestellte Verzögerungszeit, löst der Deckelalarm aus. Wert der Alarmverzögerung siehe ↗ Kapitel 4.9 „Grenzwerte USr User-Ebene, Werkseinstellung“ auf Seite 30.

### 6.10.2 Grenzwert für Alarm Übertemperatur einstellen



Abb. 57: Icon Menü

Das Symbol Menü auf der Bedieneinheit Touch antippen. In der Parameter-ebene nach unten scrollen bis zur USr User-Ebene und den Parameter A13 antippen, den gewünschten Grenzwert einstellen und speichern. Überschreitet die Kühlraumtemperatur den eingestellten Grenzwert, löst der Alarm Übertemperatur aus. Wert der Werkseinstellung siehe ↗ Kapitel 4.9 „Grenzwerte USr User-Ebene, Werkseinstellung“ auf Seite 30.

### 6.10.3 Grenzwert für Alarm Untertemperatur einstellen



Abb. 58: Icon Menü

Das Symbol Menü auf der Bedieneinheit Touch antippen. In der Parameter-ebene nach unten scrollen bis zur USr User-Ebene und den Parameter A15 antippen, den gewünschten Grenzwert einstellen und speichern. Unterschreitet die Kühlraumtemperatur den eingestellten Grenzwert, löst der Alarm Untertemperatur aus. Wert der Werkseinstellung siehe ↗ Kapitel 4.9 „Grenzwerte USr User-Ebene, Werkseinstellung“ auf Seite 30.

## 7 Betrieb

### 7.1 Sicherheitshinweise

#### 7.1.1 Allgemeine Sicherheitshinweise



#### GEFAHR!

Defekt, mechanische Beschädigung, elektrische Überlast oder Herstellungsdefekt

Explosion, Feuer, Austritt giftiger Gase

- Batteriesystem vor Beschädigungen schützen.
- Gerät bei einem Defekt sofort vom Netz trennen.
- Gegebenenfalls geeignetes Löschmittel einsetzen zum Löschen der LiFePO<sub>4</sub>-Batterie.
- LAUDA Service kontaktieren.



*Im Falle eines Brandes der LiFePO<sub>4</sub>-Batterie geeignete Feuerlöscher zum Löschen benutzen. Diese Feuerlöscher sollten zum Löschen von Akku-Bränden ausgelegt sein. Dies können klassische Löschmittel wie CO<sub>2</sub> (Pulver oder normaler Schaum) sein oder Gel-Feuerlöscher oder spezielle Lithium-X-Löscher.*



#### GEFAHR!

Kurzschluss

Stromschlag

- Gerät vor Flüssigkeitseintritt ins Innere der elektrischen Einrichtung schützen.
- Gerät vor Regen und/oder Spritzwasser schützen.
- Bei Einhaltung der spezifizierten Schutzart und Schutzklasse des Gerätes ist ein kurzzeitiges Bewegen des Gerätes im Außenbereich, auch bei Regen, zulässig.



#### WARNUNG!

Lagerung von gefährlichen Gütern

Personenschäden, Explosionsgefahr

- Kein Einlagern von:
  - Säuren und Laugen, welche das Material angreifen können
  - Gefahrstoffe, die gesundheitsgefährdende Dämpfe abgeben
  - Stoffe, die leicht entzündlich und/oder explosiv sind



**WARNUNG!**  
Mechanische Beschädigung des Kältemittelkreislaufs

Austreten von brennbarem Kältemittel, entstehen einer explosiven Atmosphäre

Explosion, Verbrennung, Feuer

- Lüften Sie sofort gründlich den Raum.
- Bedienen Sie während dieser Zeit keinen Schalter am Gerät oder an anderer Stelle im Raum.
- Erzeugen Sie keine Flamme oder Funken und rauchen Sie nicht.



**VORSICHT!**  
Mechanische Beschädigung des Kältemittelkreislaufs

Schädigung der Gesundheit durch Einatmung (Überschreitung von MAK-Werten)

- Lüften Sie sofort gründlich den Raum.
- Bedienen Sie während dieser Zeit keinen Schalter am Gerät oder an anderer Stelle im Raum.
- Erzeugen Sie keine Flamme oder Funken und rauchen Sie nicht.

## 7.1.2 Sicherung des Gerätes beim Transport im Fahrzeug



**WARNUNG!**  
Unkontrollierte Bewegung des Gerätes beim Transport

Verletzungsgefahr, Geräteschaden

- Fachgerechte Ladungssicherung, so dass kein Bewegen oder Verrutschen der Ladung möglich ist.
- Feststellrollen aktivieren.
- Totmannbremse aktivieren. Bremsgriff der Totmannbremse darf nicht in gezogener Stellung fixiert werden.
- Keine Berührung der Ladung mit den Außenwänden des Fahrzeugs oder mit eventuellen anderen Ladungsstücken.



## 7.1.3 Schieben/Bewegen des Gerätes

 <b>WARNUNG!</b> Fehlbedienung beim Schieben, Überrollgefahr durch Geräte- rollen	
	Verletzungsgefahr durch Überrollen, Stoß
	<ul style="list-style-type: none"> <li>● Gerät nicht über Fuß oder andere Körperteile rollen.</li> <li>● Vorsichtiges Bewegen des Gerätes, gegebenenfalls mit mehreren Personen.</li> <li>● Sicherheitsschuhe tragen.</li> <li>● Kollision mit anderen Personen, Gegenständen vermeiden.</li> <li>● Vorhersehbare Fehlanwendungen, siehe ↗ Kapitel 1.7 „Vorhersehbare Fehlanwendung“ auf Seite 9, sind zu vermeiden.</li> </ul>

## 7.1.4 Betrieb des Gerätes bei wechselnden Umgebungstemperaturen

 <b>GEFAHR!</b> Kondensation auf Elektronik	
	Stromschlag
	<ul style="list-style-type: none"> <li>● Den Aufenthalt des Gerätes bei kalten Umgebungstemperaturen auf ein Minimum beschränken.</li> <li>● Umgebungstemperaturen siehe im Kapitel "Technische Daten".</li> </ul>

## 7.2 Sollwert Kühlraumtemperatur einstellen



Abb. 59: Display-Sollwert

Nach dem Einschalten des Gerätes am Netzschalter, siehe ↗ Kapitel 4.5.1 „Netzschalter“ auf Seite 26 und an der Bedieneinheit Touch, siehe ↗ Kapitel 4.3 „Bedieneinheit Touch“ auf Seite 23 zeigt das Display die aktuelle Temperatur im Kühlraum an.

Der Temperaturregler schaltet die Kompressoren ein.

Der Kühlvorgang wird gestartet um den Sollwert Kühlraumtemperatur zu erreichen.

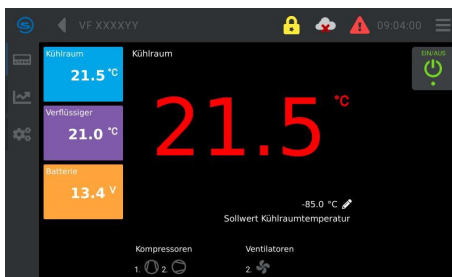
Die Anzeige der Kühlraumtemperatur ist rot, solange der eingestellte Sollwert nicht erreicht wurde. Bei Erreichen des Sollwertes wechselt die Farbe auf weiß. Liegt ein Fehler am Gerät vor, wechselt die Anzeige wieder auf Rot.



Abb. 60: Icon Sollwert Kühlraumtemperatur



Abb. 61: Sollwert Einstellung

1. Drücken der Kachel [Sollwert Kühlraumtemperatur].
  - ▶ Es öffnet sich das Fenster zur Einstellung von "Sollwert Kühlraumtemperatur".
2. Durch Schieben des Cursors oder durch Betätigen der [-] oder [+] Symbole die gewünschte Kühlraumtemperatur einstellen.
3. Drücken der Kachel [Speichern]
  - ▶ Der Sollwert wurde eingestellt und gespeichert.

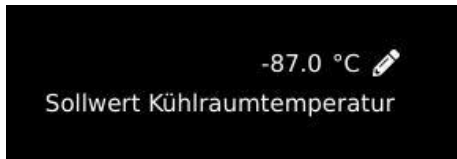
### 7.3 Einlagern und Auslagern von Kühlgut

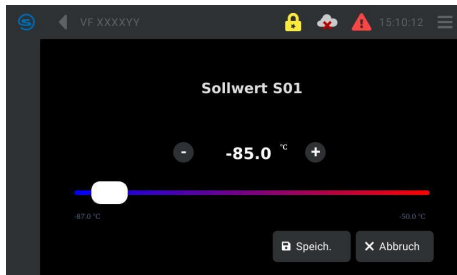

**VORSICHT!**  
Fehlende Schutzausrüstung

Personenschäden, Gefahr von Erfrierungen

Bei tiefen Nutzraumtemperaturen sind folgende Maßnahmen zu ergreifen:

- Beim Einlagern und Auslagern von Kühlgut unbedingt geeignete Kälteschutzhandschuhe tragen.
- Die Arme müssen auch bedeckt sein.



**VORSICHT!**  
Körpergröße unter 1,70 m, Bedienung und Einrichtung nicht möglich

Personenschäden, ergonomische Beeinträchtigung

- Beim Einlagern und Auslagern von Kühlgut eine Tritthilfe verwenden.

- Personal:
- Fachpersonal
  - Unterwiesene Person
- Schutzausrüstung:
- Kälteschutzhandschuhe
  - Sicherheitsschuhe

- Beim Einlagern und Auslagern von Kühlgut unbedingt Kältehandschuhe tragen. Auch die Arme müssen bedeckt sein.
- Zum Beladen und Entladen von Kühlgut muss je nach Körpergröße eine Tritthilfe verwendet werden.

- Nur Kühlgut einlagern, das der bestimmungsgemäßen Verwendung entspricht, siehe ↪ Kapitel 1.5 „Bestimmungsgemäße Verwendung“ auf Seite 8.
- Kühlgut, das der nichtbestimmungsgemäßen Verwendung entspricht, siehe ↪ Kapitel 1.6 „Nichtbestimmungsgemäße Verwendung“ auf Seite 8, darf nicht eingelagert werden.

## 7.4 Wechsel zwischen Netzbetrieb und Batteriebetrieb

	<b>VORSICHT!</b> Stolpern über Netzkabel
	Verletzungen, Personenschäden
	Netzkabel bei Nichtgebrauch einziehen. <ul style="list-style-type: none"> <li>● Bei Betrieb mit Netzkabel, das Netzkabel so verlegen, dass keine Gefährdung entsteht</li> <li>● Netzkabel halbjährlich überprüfen.</li> </ul>

Wenn Sie das Ultratiefkühlgerät an einen anderen Ort transportieren möchten gehen Sie wie folgt vor:

1. Trennen Sie das Netzkabel von der Steckdose und lassen Sie es einrollen.
  - ▶ Das Gerät geht automatisch auf Batteriebetrieb und kühlt weiterhin.
  - ▶ Voraussetzung dafür ist, dass der Batterieschalter eingeschaltet ist.
2. Bei Ankunft am Zielort ziehen sie das Netzkabel vollständig heraus und stecken es in die Steckdose.
  - ▶ Das Gerät kühlt weiterhin und die Hauptbatterie wird aufgeladen.
  - ▶ Voraussetzung dafür ist, dass der Netzschalter eingeschaltet ist.

## 7.5 Bremsgriff der Totmannbremse

	<b>WARNUNG!</b> Umstürzen/Wegrollen des Geräts durch geneigten Boden
	Verletzung, Quetschung, Stoß
	<ul style="list-style-type: none"> <li>● Kippen Sie das Gerät nicht.</li> <li>● Stellen Sie das Gerät auf eine ebene, rutschfeste Fläche mit ausreichender Tragfähigkeit.</li> <li>● Befahren Sie mit dem Gerät nur rutschfeste Flächen mit maximal 2 Prozent Neigung.</li> <li>● Zum Abstellen des Gerätes den Bremsgriff der Totmannbremse loslassen und die beiden Feststellbremsen betätigen.</li> <li>● Keine schweren Teile auf dem Gerät abstellen.</li> </ul>

Aufbau Bremsgriffe der Totmannbremse siehe ↗ Kapitel 4.5.4 „Totmannbremse mit Bremsgriff“ auf Seite 27.

Einsatzgrenzen der Totmannbremse siehe ↗ Kapitel 1.10 „Umgebungsbedingungen und Einsatzbedingungen“ auf Seite 9.

1. Gerät am Aufstellort positionieren.
2. Bremsgriffe der Totmannbremse loslassen.
3. Feststellbremsen betätigen.

## 7.6 Alarmverwaltung



Abb. 62: Icon Menü



Abb. 63: HMI-Alarmverwaltung\_Alarm1



Abb. 64: Alarm\_1

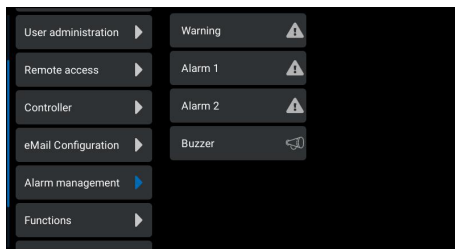

Abb. 65: Alarm\_Regler

1. Drücken der Kachel [Menü].
2. Drücken der [Alarmverwaltung].
3. [Alarm 1] oder [Alarm 2] auswählen.
  - ▶ Das Display wechselt auf die "Alarm 1"-Ansicht oder "Alarm 2"-Ansicht.
4. Drücken der Kachel [Hinzufügen].
  - ▶ Das Display wechselt auf die "Regler"-Ansicht.
5. Markieren der "Typenbezeichnung".
6. Drücken der Kachel [Speichern].
  - ▶ Display wechselt in die "Neue Konfiguration"-Ansicht.

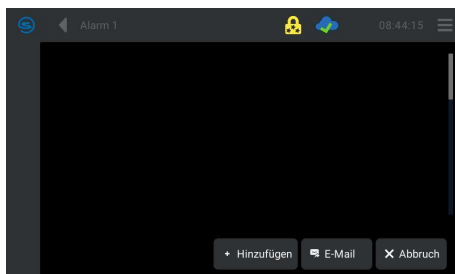

Abb. 66: Alarm\_Neue Konfiguration

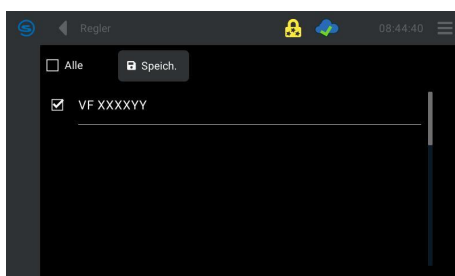

Abb. 67: Alarm

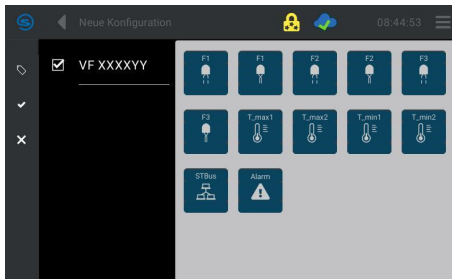

Abb. 68: Eingabe

## 7.7 Datentransfer per USB



Abb. 69: Icon Menü



Abb. 70: HMI-USB\_Export Historie

## 7.8 Zurücksetzen eines Alarms

7. Hier können einzelne "Alarmer" oder durch Drücken des Symbols [Alarm] alle Alarmer ausgewählt werden.

8. Drücken der [Eingabe].

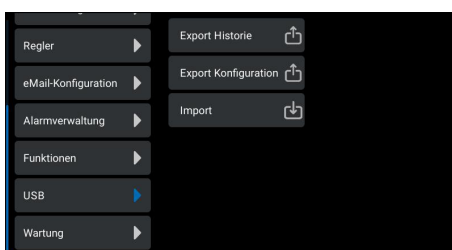
9. Namen eingeben und speichern.

- ▶ Displayansicht mit dem angelegten Namen öffnet sich.

Der Datentransfer per USB ist nur möglich, wenn das Benutzerprofil "Service" oder "Admin 1" ausgewählt ist.

1. Drücken der Kachel [Menü].

2. Drücken der Kachel [USB] anwählen.

3. Drücken der Kachel [Export Historie].

4. USB-Stick einstecken.

- ▶ Der USB-Stick wird vom System erkannt.

5. Speichersymbol drücken.

- ▶ Daten werden auf dem USB-Stick transferiert.

6. Nach erfolgtem Datentransfer die Kachel [Abbrechen] drücken.

- ▶ Daten sind auf dem USB-Stick geladen.

- ▶ USB-Stick entfernen.

Bei einer Fehlfunktion wird Alarm ausgelöst.

Jeder Alarm wird akustisch durch ein Alarmsignal, sowie optisch in einem Alarmfenster angezeigt.

## Akustischen Alarm deaktivieren und Alarm beheben



Abb. 71: Icon Alarm

1. Quittierung im Alarmfenster drücken.
  - ▶ Alarmbildschirm schließt sich.
  - ▶ Am oberen Rand der Bedieneinheit Touch wird ein rotes Alarmsymbol angezeigt.
  - ▶ Das Alarmsymbol schließt automatisch, nachdem der Alarm behoben wurde.

## 7.9 Funktion interner Datenlogger und Historie



Abb. 72: Icon Datenlogger

1. Drücken der Kachel [Datenlogger, Historie].
  - ▶ Es öffnet sich die "Regler 1"-Ansicht.



Abb. 73: Regelkurven\_Historie

- ▶ Es können verschiedene Darstellungen ausgewählt werden (1h, 6h, 12h, 1 Tag, 7 Tage, 31 Tage, 1 Jahr).

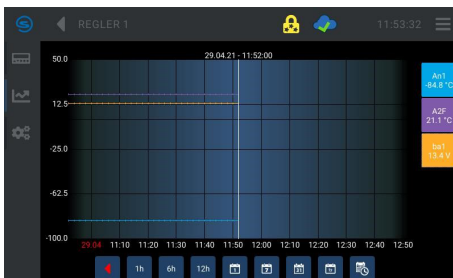

Abb. 74: Historie

2. Um Aufzeichnungen aus der Vergangenheit abzufragen die Kachel [Historie] drücken.
  - ▶ Ein Fenster zum Einstellen des Startdatums und Enddatums öffnet sich.
3. Gewünschte Datumszeitspanne auswählen und mit [OK] bestätigen.
  - ▶ Es werden die Informationen für den gewählten Zeitraum angezeigt.
4. Drücken einer der Kacheln von [Stunde] oder [Tag].
  - ▶ Displayanzeige wechselt in die aktuelle Ansicht zurück.

## 7.10 Gerätebetrieb mit Sicherheitskühlung

Bei einem Ausfall der Spannungsversorgung durch Netz und Hauptbatterie kann mit Hilfe von Trockeneis, (festes Kohlenstoffdioxid (CO<sub>2</sub>)), die Solltemperatur erhalten werden.



**GEFAHR!**  
Gas verdrängt Luftsauerstoff oder wirkt negativ auf die Sauerstoffaufnahme

Erstickungsgefahr

- Räume ausreichend belüften und entlüften.

Personal: ■ Kältefachkraft  
Schutzausrüstung: ■ Kälteschutzhandschuhe  
■ Schutzbrille

1. Gerätedeckel Nutzraum öffnen.
2. Trockeneis einfüllen.
3. Gerätedeckel Nutzraum schließen.



*Bei dem Phasenübergang des festen Kohlenstoffdioxid ins gasförmige Kohlenstoffdioxid entsteht ein Überdruck in dem Gerätenutzraum. Um diesen Überdruck kontrolliert abzuleiten besitzt das Gerät ein Überdruckventil mit einem Auslösedruck von maximal 0,2 bar.*

## 8 Instandhaltung

### 8.1 Allgemeine Sicherheitshinweise



**GEFAHR!**  
Kontakt mit spannungsführenden oder bewegten Teilen

Stromschlag, Stoß, Schneiden, Quetschen

- Vor jeglichen Instandhaltungsarbeiten muss das Gerät vom Netz getrennt und die Hauptbatterie am Batterieschalter in Stellung [O] gebracht werden.
- Reparaturen dürfen nur von zertifizierten Fachkräften durchgeführt werden.



**GEFAHR!**  
Fehlerhafte Handhabung

Feuer

- Servicearbeiten und Reparaturarbeiten dürfen nur durch Fachkräfte durchgeführt werden.
- Reparaturarbeiten am Kältesystem dürfen nur durch zertifizierte Fachkräfte durchgeführt werden, die für den Umgang mit brennbaren Kältemitteln ausgebildet sind.



**WARNUNG!**  
Unkontrolliertes Entweichen von Kältemitteln

Feuer

- Entsorgen Sie keinen unter Druck stehenden Kältekreislauf.
- Die Entsorgung darf nur durch zertifiziertes Fachpersonal durchgeführt werden, die für den Umgang mit brennbaren Kältemitteln ausgebildet ist.



**WARNUNG!**  
Zurückschlagendes Federscharnier am Nutzraumdeckel

Quetschung von Gliedmaßen

- Nutzraumdeckel sorgfältig öffnen.
- Persönliche Schutzausrüstung, wie Schutzhandschuhe, tragen.





**WARNUNG!**  
Mechanische Beschädigung des Kältemittelkreislaufs

Explosion, Feuer

- Service nur durch geschultes Personal.
- Lüften Sie sofort gründlich den Raum.
- Bedienen Sie während dieser Zeit keinen Schalter am Gerät oder an anderer Stelle im Raum.
- Erzeugen Sie keine Flamme oder Funken und rauchen Sie nicht.



**VORSICHT!**  
Kontakt mit heißen oder kalten Geräteteilen und Zubehör

Verbrennung, Verbrühung, Erfrierung

- Bringen Sie Geräteteile und Zubehör vor dem Berühren auf Raumtemperatur.

## 8.2 Wartungsplan

Intervall	Wartungsarbeit
Täglich	Äußeren Zustand des Gerätes überprüfen.
Wöchentlich	Gerät reinigen, siehe ↪ Kapitel 8.3 „Gerät reinigen“ auf Seite 59
Monatlich	Deckeldichtungen mit Talkum behandeln.
	Kondensatorlamellen staubfrei halten, siehe ↪ Kapitel 8.4 „Kondensatorlamellen reinigen“ auf Seite 60
Bei Bedarf	Abtauen des Nutzraums, ↪ Kapitel 8.5 „Abtauen des Nutzraums“ auf Seite 61
	Prüfung des Gerätes auf Beschädigung und Standfestigkeit, nach einem Transport, bei Bedarf - spätestens jährlich

## 8.3 Gerät reinigen



**GEFAHR!**  
Flüssigkeitseintritt beim Reinigen

Stromschlag

- Mit feuchtem Tuch reinigen, damit keine Flüssigkeiten ins Innere der elektrischen Einrichtung gelangen.
- Flüssigkeitsansammlungen vermeiden.
- Netzschalter ausschalten.
- Gerät vom Stromnetz trennen bei Instandsetzungsarbeiten und Reinigungsarbeiten.

- Personal: ■ Unterwiesene Person  
 Schutzausrüstung: ■ Schutzhandschuhe

Beachten Sie zusätzlich Folgendes:

- Reinigen Sie das Bedienteil Touch und sonstige Oberflächen nur mit Wasser und Spülmittel. Verwenden Sie kein Aceton oder Lösungsmittel. Eine bleibende Schädigung der Kunststoffoberflächen wäre die Folge.
- Stellen Sie sicher, dass eine Dekontaminierung des Gerätes durchgeführt wird, falls es mit gefährlichen Materialien in Kontakt kam.
- Es dürfen keine Dekontaminationsmittel oder Reinigungsmittel benutzt werden, welche infolge einer Reaktion mit Teilen des Gerätes oder mit darin enthaltenen Stoffen eine **Gefährdung** bewirken können.
- Als Dekontaminierungsmittel empfehlen wir Ethanol. Bei Zweifeln hinsichtlich der Verträglichkeit von Dekontaminationsmittel oder Reinigungsmitteln mit Teilen des Gerätes oder mit darin enthaltenen Stoffen kontaktieren Sie den LAUDA Service.

## 8.4 Kondensatorlamellen reinigen

Für einen einwandfreien Gebrauch des Gerätes sind die Kondensatorlamellen monatlich oder bei Bedarf, durch schmutzige Umgebungsbedingungen, auch öfter zu reinigen.



**WARNUNG!**  
 Fehlerhafte Handhabung, Kältemittelaustritt

Feuer, Schneiden

- Zum Reinigen nur das Lüftungsgitter öffnen.
- Geeignete Materialien zum Reinigen benutzen, zum Beispiel eine weiche Bürste, einen Sauger oder mit Druckluft.



**VORSICHT!**  
 Kompressoren und Druckleitungen erreichen Temperaturen von ungefähr 75 Grad

Verbrennung

- Gerät ausschalten und vom Netz trennen.
- Hauptschalter und Batterieschalter in Stellung [O] bringen.
- Bringen Sie Geräteteile und Zubehör vor dem Berühren auf Raumtemperatur.

- Personal: ■ Unterwiesene Person  
 Schutzausrüstung: ■ Schutzbrille  
 ■ Schutzhandschuhe

1. Schalten Sie das Gerät am Netzschalter und Batterieschalter aus, siehe ↪ Kapitel 6.2 „Gerät einschalten und ausschalten“ auf Seite 41 und ↪ Kapitel 4.5.2 „Hauptbatterieschalter“ auf Seite 26.
2. Stromverbindung trennen und Netzkabel einrollen.

3. Öffnen des Lüftungsgitters um an den Verflüssiger zu gelangen.
4. Kehren Sie die Lamellen des Verflüssigers mit einer Bürste ab, beziehungsweise benutzen Sie einen Staubsauger oder Druckluft um die Lamellen zu reinigen. Dabei die Lamellen nicht drücken oder beschädigen.
5. Lüftungsgitter wieder anmontieren.
6. Gerät an das Stromnetz anschließen, siehe ↪ Kapitel 6.1 „Stromversorgung herstellen“ auf Seite 40.

## 8.5 Abtauen des Nutzraums

Bei Bedarf oder bei starker Vereisung ist der Nutzraum des Gerätes abzutauen.



### WARNUNG! Kältemittelaustritt

Feuer, Geräteschaden

- Eis im Nutzraum von alleine abtauen lassen.
- Kein Aufstellen von Heizgeräten im Nutzraum.
- Keine scharfen Gegenstände benutzen oder das Eis abschlagen/abzukratzen.

Personal: ■ Unterwiesene Person

Schutzausrüstung: ■ Kälteschutzhandschuhe

1. Schalten Sie das Gerät sowie die Hauptbatterie aus, siehe ↪ Kapitel 6.2 „Gerät einschalten und ausschalten“ auf Seite 41 und ↪ Kapitel 4.5.2 „Hauptbatterieschalter“ auf Seite 26.
2. Netzstecker aus der Steckdose ziehen und Netzkabel einrollen.



### HINWEIS!

Darauf achten, dass keine Flüssigkeiten an Kabelverbindungen oder in das Innere des Gerätes sowie an elektrischen Einrichtungen gelangen kann.

3. Öffnen des Nutzraumdeckels vom Gerät.
4. Inhalt aus Nutzraum entfernen/herausnehmen.
5. Eis abtauen lassen.
6. Kontinuierlich das Schmelzwasser aus dem Nutzraum entfernen.
7. Nutzraum trocknen lassen oder mit einem weichen Tuch trockenreiben.
8. Nachdem der Nutzraum eisfrei und trocken ist, das Gerät wieder an das Stromnetz anschließen, siehe ↪ Kapitel 6.1 „Stromversorgung herstellen“ auf Seite 40 und ↪ Kapitel 6.2 „Gerät einschalten und ausschalten“ auf Seite 41.

## 9 Störungen

### 9.1 Alarmer, Warnungen und Fehler

Zusätzliche Anzeige	Fehlertext/Störungstext	Meldung mit akustischem Alarm	Akustischen Alarm quittieren	Beschreibung/Bedeutung/Bemerkung	Behebung
ErrL	Kurzschluss Fühler F1	Ja	Ja	Ohmscher Messwert Fühler 1 zu niedrig	Fühler austauschen durch LAUDA Service.
ErrH	Leitungsbruch Fühler F1	Ja	Ja	Ohmscher Messwert Fühler 1 zu hoch	Fühler austauschen durch LAUDA Service.
ErrL	Kurzschluss Fühler F2	Ja	Ja	Ohmscher Messwert Fühler 2 zu niedrig	Fühler austauschen durch LAUDA Service.
ErrH	Leitungsbruch Fühler F2	Ja	Ja	Ohmscher Messwert Fühler 2 zu hoch	Fühler austauschen durch LAUDA Service.
	Batterie ungeeignet (Datenlogger-Batterie)	Ja	Ja	Batterie ist ungeeignet/Batterie passt nicht zu den eingestellten Vorgabewerten	LAUDA Service kontaktieren und herstellereitig empfohlene Batterie einbauen.
	Batterie defekt oder fehlt (Datenlogger-Batterie)	Ja	Ja	Batterie defekt oder fehlt/Batterie fehlt gemäß q44	LAUDA Service kontaktieren und herstellereitig empfohlene Batterie einbauen.
	Batteriebetrieb/Netz ausfall (Hauptbatterie)	Ja	Ja	Kein Netzstrom und keine Versorgung aus der Hauptbatterie.	Prüfen, ob Netzschalter eingeschaltet und Netzkabel eingesteckt ist.  Im Batteriebetrieb: Prüfen, ob Batterieschalter eingeschaltet ist. Falls Hauptbatterie entladen ist: Netzstecker einstecken und Netzschalter einschalten, um Hauptbatterie aufzuladen.
	Batteriespannung niedrig (Datenlogger-Batterie)	Ja	Ja	Batteriespannung niedrig/wird im Batteriebetrieb ausgegeben	Batterie prüfen und gegebenenfalls von LAUDA Service empfohlene Batterie austauschen.
	Türkontakt	Ja	Ja	Türkontaktfehler/Tür offen oder geschlossen je nach Paramentierung b60-b63	Tür/Deckel schließen.

Zusätzliche Anzeige	Fehlertext/Störungstext	Meldung mit akustischem Alarm	Akustischen Alarm quittieren	Beschreibung/Bedeutung/Bemerkung	Behebung
	Grenzwert 1 niedriger Wert	Ja	Ja	Temperaturwert ist niedriger als A13/Frei einstellbare Überwachung von Prozessgrößen	Gerät zu kalt. Eventuell ist das Gerät noch nicht mit Kühlgut beladen. Grenzwert anpassen. Eventuell wurde kälteres Kühlgut eingelagert, das kälter ist als die Sollwerttemperatur vom Gerät. Alarm quittieren und abwarten bis das Kühlgut die Sollwerttemperatur vom Gerät hat. Eventuell schaltet der Kompressor der 2. Stufe nicht ab. LAUDA Service kontaktieren.
	Grenzwert 1 hoher Wert	Ja	Ja	Temperaturwert ist höher als A15/Frei einstellbare Überwachung von Prozessgrößen	Gerät zu warm. Eventuell Umgebungstemperatur zu hoch. Für Abkühlung sorgen. Eventuell Verflüssiger verschmutzt. Verflüssiger absaugen oder mit Druckluft sauber blasen (nicht in der Nähe von Rauchmeldern ausblasen, der austretende Staub kann der Feuermelder auslösen). Eventuell steht das Gerät zu dicht an einer Wand. Für einen Abstand von 15 cm zur der Wand sorgen. Eventuell wird warme Abluft eines anderen Gerätes in den Verflüssiger des Gerätes geblasen. Eventuell steht das Gerät mit dem Maschinenraum an einer Heizung oder an Heizungsrohren. Das Gerät an einen anderen Standort verbringen. Eventuell ist der Lüfter ausgefallen. LAUDA Service kontaktieren. Gibt es Alarme die zuvor ausgelöst wurden wie zum Beispiel Netzausfall oder Türkontakt? Fehler beseitigen.
	Grenzwert 2 niedriger Wert	Ja	Ja	Temperaturwert ist niedriger als A23/Frei einstellbare Überwachung von Prozessgrößen	Gerät steht zu kalt. Betrieb nicht mehr möglich.

Zusätzliche Anzeige	Fehlertext/Störungstext	Meldung mit akustischem Alarm	Akustischen Alarm quittieren	Beschreibung/Bedeutung/Bemerkung	Behebung
	Grenzwert 2 hoher Wert	Ja	Ja	Temperaturwert ist höher als A25/frei einstellbare Überwachung von Prozessgrößen	Umgebungstemperatur zu hoch und/oder es liegt ein stark verschmutzter Verflüssiger vor. Verflüssiger reinigen und Gerät erst nach 10 Minuten in Betrieb nehmen. Erklärung: Durch eine Störung am Verflüssiger schalten die Kompressoren ständig gegen Hochdruck ein und aus. Dies kann die Kompressoren zerstören.
	EP0 Programmfehler	Ja	Ja	Flashfehler eventuell reparabel/Evtl. An/Aus (min 10 Sek), ansonsten siehe EP2	Eventuell Regler Platine austauschen. LAUDA Service kontaktieren.
	EP1 Parameterfehler	Ja	Ja	Parameterkonfiguration fehlerhaft/Parameter korrigieren, ansonsten EP2	Eventuell Regler Platine austauschen. LAUDA Service kontaktieren.
	EP2 Speicherfehler	Ja	Ja	Flashfehler irreparabel/Software neu aufspielen	Eventuell Regler Platine austauschen. LAUDA Service kontaktieren.
F90	Regler nicht gefunden	Ja	Ja		Bei 12 V Notkühlung Akku kontrollieren. Batterie testen, eine vom Hersteller LAUDA empfohlene Batterie einbauen und anschließen.
F92	Problem interne Kommunikation	Ja	Ja	Evtl. An/Aus (min 10 Sek)	LAUDA Service kontaktieren.
F93	Speicherfehler Bedieneinheit/Regler	Ja	Ja		LAUDA Service kontaktieren.

## 10 Außerbetriebnahme

### 10.1 Allgemeine Hinweise zur Außerbetriebnahme

Hinweise zur Außerbetriebnahme

- Kühlgut aus Nutzraum entfernen, siehe ↪ Kapitel 7.3 „Einlagern und Auslagern von Kühlgut“ auf Seite 52.
- Daten vom Gerät herunter laden, siehe ↪ Kapitel 7.7 „Datentransfer per USB“ auf Seite 55.
- Ladezustand Hauptbatterie kontrollieren und gegebenenfalls aufladen, siehe ↪ Kapitel 10.2 „Hauptbatterie bei Außerbetriebnahme“ auf Seite 65.
- Gerät ausschalten, siehe ↪ Kapitel 6.2 „Gerät einschalten und ausschalten“ auf Seite 41.
- Netzkabel komplett einrollen.
- Nutzraum abtauen, siehe ↪ Kapitel 8.5 „Abtauen des Nutzraums“ auf Seite 61.
- Gerät reinigen, siehe ↪ Kapitel 8.3 „Gerät reinigen“ auf Seite 59.
- Lagertemperatur des Gerätes beachten, siehe ↪ Kapitel 12.4 „Gerätedaten“ auf Seite 69.

### 10.2 Hauptbatterie bei Außerbetriebnahme

**!** **HINWEIS!**  
Beschädigung der Lithium-Eisen-Phosphat-Batterie durch Tiefentladung

- Bei Nichtbenutzung/Außerbetriebsetzung die Batterie auf 70 bis 100 Prozent aufladen.
- Nach spätestens 4 Monaten den Ladezustand überprüfen und gegebenenfalls wieder aufladen.

Bei Außerbetriebnahme oder der Nichtbenutzung des Gerätes ist folgendes zu beachten:

- Hauptbatterie muss 70 bis 100 Prozent , idealerweise von 90 Prozent, aufgeladen sein.
- Hauptbatterie am Hauptbatterieschalter ausschalten, siehe ↪ Kapitel 4.5.2 „Hauptbatterieschalter“ auf Seite 26.
- Alle 4 Monate ist der Batterieladezustand zu überprüfen und gegebenenfalls wieder aufzuladen.
- Lagertemperatur (Gerät außer Betrieb) von 5 bis 43 °C beachten, siehe ↪ Kapitel 12.4 „Gerätedaten“ auf Seite 69.

# 11 Entsorgung

## 11.1 Kältemittel entsorgen



**GEFAHR!**  
Fehlerhafte Handhabung

Feuer

- Entsorgungsarbeiten am Kältesystem dürfen nur durch zertifizierte Fachkräfte durchgeführt werden, die für den Umgang mit brennbaren Kältemittel ausgebildet sind.



**WARNUNG!**  
Unkontrolliertes Entweichen von Kältemittel

Feuer

- Entsorgen Sie keinen unter Druck stehenden Kältekreislauf.
- Die Entsorgung darf nur durch zertifiziertes Fachpersonal durchgeführt werden, die für den Umgang mit brennbaren Kältemitteln ausgebildet ist.



*Typ und Füllmenge der Kältemittel sind auf dem Typenschild oder den Technischen Daten ersichtlich.*

## 11.2 Hauptbatterie entsorgen



**HINWEIS!**  
Umweltschäden durch fehlerhafte Entsorgung

- Hauptbatterie und elektronische Komponenten entsprechend den nationalen Vorschriften für LiFePO<sub>4</sub>-Batterien beziehungsweise für elektronische Komponenten fachgerecht entsorgen.

## 11.3 Gerät entsorgen



Für Mitgliedstaaten der EU gilt: Die Entsorgung des Geräts muss gemäß der Richtlinie 2012/19/EU (WEEE Waste of Electrical and Electronic Equipment) erfolgen.



#### 11.4 Verpackung entsorgen

Für Mitgliedstaaten der EU gilt: Die Entsorgung der Verpackung muss gemäß der Richtlinie 94/62/EG erfolgen.

## 12 Technische Daten



Der Schalldruckpegel der Geräte liegt unter 70 dB. Entsprechend der EG-Richtlinie 2006/42/EG wird der Schalldruckpegel der Geräte daher nicht näher spezifiziert.

### 12.1 Daten Bedieneinheit Touch

Bezeichnung/Angabe	Beschreibung/Wert	Einheit
Displayart	TFT-Farbdisplay, Touch-Screen	---
Displaygröße	4,3	Zoll
Displayauflösung	480x272	Pixel

### 12.2 Daten Hauptbatteriemonitor

Bezeichnung/Angabe	Beschreibung oder Toleranzangabe	Einheit
Displayart	LCD, beleuchtet	---
Anzeigenauflösung	Spannung: 0 bis 35	+/- 0,01
	Strom: 0 bis 200	+/- 0,1
	Amperestunden: 0 bis 200	+/- 0,1
	Ladezustand: 0 bis 100	+/- 0,1
	Restzeit: 0 bis 24 Stunden	+/- 1 Minute
		-

### 12.3 Daten der Hauptbatterie und der Hilfsbatterie

#### Hauptbatterie

Bezeichnung/Angabe	Wert/Benennung	Einheit
Information Hauptbatterie	Hauptbatteriemonitor	---
Type Hauptbatterie	LiFePO4	---
Nennkapazität	100	Ah
Energieinhalt	2560	Wh
Batterienennspannung	25,6	V
Zykluslebensdauer	≥3000 bei 90 Prozent DoD	---
Batterie-Unterspannungsabschaltung	15 Prozent Ladung oder 23,8 V	---
Batteriedisplay "Entladealarm aus"	Ladezustand über 30 Prozent	---
Hersteller	Liontron	---

## Hilfsbatterie

Bezeichnung/Angabe	Wert/Benennung	Einheit
Hersteller	Long	---

## 12.4 Gerätedaten

Bezeichnung/Angabe	Wert/Benennung	Einheit
Außenmaße (BxTxH)	1471x933x1217	mm
Nutzrauminnenmaße (BxTxH)	900x600x500	mm
Nutzrauminhalt	270	Liter
Leergewicht	325	kg
Nutzlast maximal	100	kg
Temperaturbereich	-50 bis -86	°C
Temperaturkonstanz (zeitlich)	+/- 3 K bei -70 °C	---
Transportgefälle maximal	2	%
Temperatureinstellung/Temperaturanzeige	Bedieneinheit Touch	---
Netzspannung	230	V
Länge ausziehbares Kabel	6	m
Netzanschlusssteckertyp	Schutzkontaktstecker (CEE7/7)	---
Netzspannung Abweichung	+/- 10	%
Frequenz	50	Hz
Netzsicherung bauseits	T 16	A
Überspannungskategorie	II	---
Verschmutzungsgrad	2	---
Schutzart/Schutzklasse	IP 22	---
Leistungsaufnahme bei maximaler Kühlleistung und gleichzeitiger Batterieaufladung	2,3	kW
Leistungsaufnahme bei maximaler Kühlleistung und voll aufgeladener Batterie	0,9	kW
Leistungsaufnahme bei -80 °C und voll aufgeladener Batterie	0,5	kW
Leistungsaufnahme im Standby bei Batterieaufladung	1,0	kW
Geografische Höhe maximal über 0	2000	m
Maximale relative Luftfeuchtigkeit	80 % bei 28 °C	---
Umgebungstemperatur	16 bis 28	°C
Lagertemperatur (Gerät außer Betrieb)	5 bis 43	°C
Transporttemperatur (Gerät außer Betrieb)	-20 bis 43	°C

## 12.5 Kältemittel und Füllmenge

Das Gerät enthält brennbare Kältemittel.

Tab. 3: R 290, 1. Stufe

	M 270	Einheit
Kältemittel	R 290	---
maximales Füllgewicht	0,145	kg

Tab. 4: R 170, 2. Stufe

	M 270	Einheit
Kältemittel	R 170	---
maximales Füllgewicht	0,068	kg

## 13 Allgemeines

### 13.1 Urheberschutz

Diese Anleitung ist urheberrechtlich geschützt und ausschließlich für den Käufer zur internen Verwendung bestimmt.

Überlassung dieser Anleitung an Dritte, Vervielfältigungen in jeglicher Art und Form – auch auszugsweise – sowie die Verwertung und/oder Mitteilung des Inhalts sind ohne schriftliche Genehmigung des Herstellers, außer für interne Zwecke, nicht gestattet.

Zuwiderhandlungen verpflichten zu Schadenersatz. Weitere Ansprüche bleiben vorbehalten.

Wir weisen darauf hin, dass die im Handbuch verwendeten Bezeichnungen und Markennamen der jeweiligen Firmen im Allgemeinen warenzeichen-, marken- und patentrechtlichem Schutz unterliegen.

### 13.2 Technische Änderungen

Technische Änderungen am Gerät durch den Hersteller vorbehalten.

### 13.3 Garantiebedingungen

LAUDA gewährleistet standardmäßig 12 Monate Herstellergarantie ab Kaufdatum des Gerätes.

### 13.4 Kontakt LAUDA

Kontaktieren Sie den LAUDA Service in den folgenden Fällen:

- Fehlerbehebung
- Technische Fragen
- Bestellung von Zubehör und Ersatzteilen

Falls Sie anwendungsspezifische Fragen haben, wenden Sie sich an unseren Vertrieb.

#### Kontaktdaten

LAUDA Service

Telefon: +49 (0)9343 503-350

Fax: -

E-Mail: [service@lauda.de](mailto:service@lauda.de)

## 13.5 Konformitätserklärung



# EU-KONFORMITÄTSERKLÄRUNG

**Hersteller:** LAUDA DR. R. WOBSEY GMBH & CO. KG  
Schulze-Defitzsch-Straße 4+5, 30938 Burgwedel, Deutschland

Hiermit erklären wir in alleiniger Verantwortung, dass die nachfolgend bezeichneten Maschinen

**Produktlinie:** Mobifreeze **Seriennummer:** ab 5230000001

**Type:** M 270

aufgrund ihrer Konzipierung und Bauart in der von uns in Verkehr gebrachten Ausführung allen einschlägigen Bestimmungen der nachfolgend aufgeführten EG-Richtlinien entsprechen:

Maschinenrichtlinie	2006/42/EG
EMV-Richtlinie	2014/30/EU
RoHS-Richtlinie	2011/65/EU in Verbindung mit (EU) 2015/863

Die Geräte fallen nicht unter die Druckgeräterichtlinie 2014/68/EU, da die Geräte maximal in die Kategorie 1 eingestuft und durch die Maschinenrichtlinie erfasst sind.

Die Schutzziele der Maschinenrichtlinie in Bezug auf die elektrische Sicherheit werden entsprechend Anhang I Absatz 1.5.1 mit der Konformität zur Niederspannungsrichtlinie 2014/35/EU eingehalten.

Angewandte Normen:

- EN ISO 12100:2010
- EN 61326-1:2013
- EN 61010-1:2010/A1:2019/AC:2019-04
- EN IEC 61010-2-011:2021 /A11:2021
- EN 378-2:2018

Bevollmächtigter für die Zusammenstellung der technischen Unterlagen:

Dr. Jürgen Dirscherl, Leiter Forschung & Entwicklung

Lauda-Königshofen, 04.12.2023



---

Dr. Alexander Dinger,  
Leiter Qualitäts- und Umweltmanagement

QSWA-QA13-055-DE-01

\*FAHRENHEIT, \*CELSIUS, \*LAUDA.

Abb. 75: Konformitätserklärung

### 13.6 Warenrücksendung und Unbedenklichkeitserklärung

#### Warenrücksendung

Sie möchten LAUDA ein von Ihnen erworbenes LAUDA Produkt zurücksenden? Für die Warenrücksendung zum Beispiel zur Reparatur beziehungsweise Reklamation benötigen Sie eine Freigabe von LAUDA in Form einer *Return Material Authorization (RMA)* oder *Bearbeitungsnummer*. Sie erhalten diese RMA-Nummer von unserem Kundendienst unter +49 (0) 9343 503 350 oder per E-Mail [service@lauda.de](mailto:service@lauda.de).

#### Rücksendeadresse

LAUDA DR. R. WOBSE GMBH & CO. KG

Laudaplatz 1

97922 Lauda-Königshofen

Deutschland/Germany

Kennzeichnen Sie Ihre Sendung deutlich sichtbar mit der RMA-Nummer. Weiterhin legen Sie bitte diese vollständig ausgefüllte Erklärung bei.

RMA-Nummer	Seriennummer Produkt
Kunde/Betreiber	Kontakt Name
Kontakt E-Mail	Kontakt Telefon
Postleitzahl	Ort
Straße & Hausnummer	
Zusätzliche Erläuterungen	

#### Unbedenklichkeitserklärung

Hiermit bestätigt der Kunde/Betreiber, dass das unter oben genannter RMA-Nummer eingesandte Produkt sorgfältig geleert und gereinigt wurde, vorhandene Anschlüsse, sofern möglich, verschlossen sind und sich weder explosive, brandfördernde, umweltgefährliche, biogefährliche, giftige sowie radioaktive noch andere gefährliche Stoffe in oder an dem Produkt befinden.

Ort, Datum	Name in Druckschrift	Unterschrift

  <p style="text-align: right;">Version: V1.0</p>	
<h1>UN38.3 Test Report</h1> <h2>UN38.3 检测报告</h2>	
<b>Applicant's name</b> 委托方名称	LIONTRON GmbH & Co. KG
<b>Applicant's Address</b> 委托方地址	Industriestraße 1, D-41334 Nettetal, Germany
<b>Name of Sample</b> 样品名称	Rechargeable Lithium Iron Phosphate Battery 可充电磷酸铁锂电池
<b>Model</b> 型号	25.6V 100Ah
<b>Testing Laboratory</b> 测试实验室	Shenzhen TCT Testing Technology Co., Ltd. 深圳市通测检测技术有限公司 1B/F., Building 1, Yibaolai Industrial Park, Qiaotou, Fuyong, Baoan District, Shenzhen, Guangdong, China 中国广东省深圳市宝安区福永桥头亿宝来工业城 1 栋 1 层 B
<b>Report No.</b> 报告编号	TCT191231B118
<b>Date of Issue</b> 签发日期	2020. 07. 09
<b>Test Conclusion 测试结论:</b> The test results are qualified. 测试结果为合格。	
Tested by 主检人: <u>Carry Wang 王琴</u>	Approved by 批准人: <u>Alex Sin 蔡超</u>
Inspected by 审核人: <u>Amy Zeng 曾</u>	Seal of TCT 报告单位 (盖章) 
Report No. 报告编号: TCT191231B118 Hotline: 400-6611-140 Tel: 86-755-27673339 E-mail: tom@tct-lab.com <a href="http://www.tct-lab.com">http://www.tct-lab.com</a>	
Page 1 第 1 页	



# TCT 通测检测

TESTING CENTRE TECHNOLOGY

## I、Sample Description 样品描述

<b>Name of Sample</b> 样品名称	Rechargeable Lithium Iron Phosphate Battery 可充电磷酸铁锂电池	<b>Model</b> 型号	25.6V 100Ah		
<b>Manufacturer's name</b> 制造商名称	LIONTRON GmbH & Co. KG				
<b>Manufacturer's Address</b> 制造商地址	Industriestraße 1, D-41334 Nettetal, Germany				
<b>Manufacturer's Contact Telephone</b> 制造商联系电话	+49(0)2157 -1449070	<b>E-mail</b> 邮箱	info@liontron.de	<b>Web</b> 网址	https://www.liontron.de
<b>Trade Mark</b> 商标	LIONTRON	<b>Shape</b> 形状	Prismatic 棱形	<b>Size</b> 尺寸 (L×W×T)	(390.0×282.0×260.0)mm
<b>Nominal Voltage</b> 标称电压	25.6V	<b>Rated Capacity</b> 额定容量	100Ah 2560Wh	<b>Charge Voltage</b> 充电电压	29.2V
<b>Nominal Charge Current</b> 标称充电电流	20A	<b>Maximum Charge Current</b> 最大充电电流	150A	<b>End of Charge Current</b> 结束充电电流	1A
<b>Discharge Cut-off Voltage</b> 放电截止电压	21.6V	<b>Nominal Discharge Current</b> 标称放电电流	20A	<b>Maximum Discharge Current</b> 最大放电电流	160A
<b>Cell Model</b> 电池型号	32650	<b>Cell Nominal Voltage</b> 电池标称电压	3.2V	<b>Cell Rated Capacity</b> 电池额定容量	5300mAh
<b>Cells Number</b> 电池数量	152PCS	<b>Start Testing Date</b> 开始测试日期	2019-07-24	<b>Completing Date</b> 完成日期	2019-08-07

## II、Test Standard 检测标准

UNITED NATIONS "Recommendations on the TRANSPORT OF DANGEROUS GOODS Manual of Tests and Criteria" Sixth revised edition Amendment 1 (ST/SG/AC.10/11/Rev.6/Amend.1)

联合国《关于危险货物运输的建议书 试验和标准手册》第六修订版修正 1 (ST/SG/AC.10/11/Rev.6/Amend.1)

### III、Test Item 测试项目

- |   |  |
|---|--|
| T.1. <input checked="" type="checkbox"/> Altitude simulation 高度模拟 | T.5. <input checked="" type="checkbox"/> External short circuit 外部短路                   |
| T.2. <input checked="" type="checkbox"/> Thermal test 温度试验        | T.6. <input checked="" type="checkbox"/> Impact / <input type="checkbox"/> Crush 撞击/挤压 |
| T.3. <input checked="" type="checkbox"/> Vibration 振动             | T.7. <input checked="" type="checkbox"/> Overcharge 过充电                                |
| T.4. <input checked="" type="checkbox"/> Shock 冲击                 | T.8. <input checked="" type="checkbox"/> Forced discharge 强制放电                         |

### IV、Test Method and Requirement 测试方法和要求

#### T.1. Altitude simulation 高度模拟

**Purpose 目的**

This test simulates air transport under low-pressure conditions.

本试验模拟在低压条件下的空运。

**Test procedure 测试程序**

Test cells and batteries shall be stored at a pressure of 11.6 kPa or less for at least six hours at ambient temperature ( $20 \pm 5$  °C).

试验电池和电池组应在压力等于或低于 11.6 千帕和环境温度 ( $20 \pm 5$  °C) 下存放至少 6 小时。

**Requirement 要求**

Cells and batteries meet this requirement if there is no leakage, no venting, no disassembly, no rupture and no fire and if the open circuit voltage of each test cell or battery after testing is not less than 90% of its voltage immediately prior to this procedure. The requirement relating to voltage is not applicable to test cells and batteries at fully discharged states.

如果无渗漏、无排气、无解体、无破裂和无起火，并且每个试验电池或电池组在试验后的开路电压不小于其在进行这一试验前电压的 90%，电池和电池组即符合这一要求。有关电压的要求不适用于完全放电状态的试验电池和电池组。

#### T.2. Thermal test 温度试验

**Purpose 目的**

This test assesses cell and battery seal integrity and internal electrical connections. The test is conducted using rapid and extreme temperature changes.

本试验评估电池和电池组的密封完善性和内部电连接。试验利用迅速和极端的温度变化进行。

**Test procedure 测试程序**

Test Cells and batteries are to be stored for at least six hours at a test temperature equal to  $72 \pm 2$  °C, followed by storage for at least six hours at a test temperature equal to  $-40 \pm 2$  °C. The maximum time interval between test temperature extremes is 30 minutes. This procedure is to be repeated until 10 total cycles are complete, after which all test cells and batteries are to be stored for 24 hours at ambient temperature ( $20 \pm 5$  °C). For large cells and batteries the duration of exposure to the test temperature extremes should be at least 12 hours.

试验电池和电池组应先在试验温度等于  $72 \pm 2$  °C 的条件下存放至少 6 小时，接着再在试验温度等于  $-40 \pm 2$  °C 的条件下存放至少 6 小时。两个极端试验温度之间的最大时间间隔为 30 分钟。此程序重复进行，共完成 10 次，接着将所有试验电池和电池组在环境温度 ( $20 \pm 5$  °C) 下存放 24 小时。对于大型电池和电池组，暴露于极端试验温度的时间至少应为 12 小时。

**Requirement 要求**

Cells and batteries meet this requirement if there is no leakage, no venting, no disassembly, no rupture and no fire and if the open circuit voltage of each test cell or battery after testing is not less than 90% of its voltage immediately prior to this procedure. The requirement relating to voltage is not applicable to test cells and batteries at fully discharged states.

如果无渗漏、无排气、无解体、无破裂和无起火，并且每个试验电池或电池组在试验后的开路电压不小于其在进行这一试验前电压的 90%，电池和电池组即符合这一要求。有关电压的要求不适用于完全放电状态的试验电池和电池组。

## TCT 通测检测

TESTING CENTRE TECHNOLOGY

### T.3. Vibration 振动

#### Purpose 目的

This test simulates vibration during transport.

本试验模拟运输过程中的振动。

#### Test procedure 测试程序

Cells and batteries are firmly secured to the platform of the vibration machine without distorting the cells in such a manner as to faithfully transmit the vibration. The vibration shall be a sinusoidal waveform with a logarithmic sweep between 7 Hz and 200 Hz and back to 7 Hz traversed in 15 minutes. This cycle shall be repeated 12 times for a total of 3 hours for each of three mutually perpendicular mounting positions of the cell. One of the directions of vibration must be perpendicular to the terminal face.

The logarithmic frequency sweep shall differ for cells and batteries with a gross mass of not more than 12 kg (cells and small batteries), and for batteries with a gross mass of more than 12 kg (large batteries).

For cells and small batteries: from 7 Hz a peak acceleration of 1 gn is maintained until 18 Hz is reached. The amplitude is then maintained at 0.8 mm (1.6 mm total excursion) and the frequency increased until a peak acceleration of 8 gn occurs (approximately 50 Hz). A peak acceleration of 8 gn is then maintained until the frequency is increased to 200 Hz.

For large batteries: from 7 Hz to a peak acceleration of 1 gn is maintained until 18 Hz is reached. The amplitude is then maintained at 0.8 mm (1.6 mm total excursion) and the frequency increased until a peak acceleration of 2 gn occurs (approximately 25 Hz). A peak acceleration of 2 gn is then maintained until the frequency is increased to 200 Hz.

电池和电池组紧固于振动机平台，但紧固程度不能造成电池变形以致不能准确传递振动。振动应是正弦波形，对数频率扫描从 7 赫兹到 200 赫兹，再回到 7 赫兹，跨度为 15 分钟。这一振动过程须对三个互相垂直的电池安装方位的每一方向重复进行 12 次，总共为时 3 小时。其中一个振动方向必须与端面垂直。

作对数式频率扫描，对总质量不足 12 千克的电池和电池组(电池和小型电池组)，和对 12 千克及更大的电池组(大型电池组)应有所不同。

对电池和小型电池组：从 7 赫兹开始，保持 1 gn 的最大加速度，直到频率达到 18 赫兹。然后将振幅保持在 0.8 毫米(总偏移 1.6 毫米)，并增加频率直到最大加速度达到 8 gn(频率约为 50 赫兹)。将最大加速度保持在 8 gn 直到频率增加到 200 赫兹。

对大型电池组：从 7 赫兹开始，保持 1 gn 的最大加速度，直到频率达到 18 赫兹。然后将振幅保持在 0.8 毫米(总偏移 1.6 毫米)，并增加频率直到最大加速度达到 2 gn(频率约为 25 赫兹)。将最大加速度保持在 2 gn 直到频率增加到 200 赫兹。

#### Requirement 要求

Cells and batteries meet this requirement if there is no leakage, no venting, no disassembly, no rupture and no fire during the test and after the test and if the open circuit voltage of each test cell or battery directly after testing in its third perpendicular mounting position is not less than 90% of its voltage immediately prior to this procedure. The requirement relating to voltage is not applicable to test cells and batteries at fully discharged states.

如果试验中和试验后无渗漏、无排气、无解体、无破裂和无起火，并且每个试验电池或电池组在第三个垂直安装方位上的试验后立即测得的开路电压不小于在进行这一试验前电压的 90%，电池和电池组即符合本项要求。有关电压的要求不适用于完全放电状态的试验电池和电池组。

### T.4. Shock 冲击

#### Purpose 目的

This test assesses the robustness of cells and batteries against cumulative shocks.

本试验评估电池和电池组对累积冲击效应的耐受程度。

#### Test procedure 测试程序

Test cells and batteries shall be secured to the testing machine by means of a rigid mount which will support all mounting surfaces of each test battery.

Each cell shall be subjected to a half-sine shock of peak acceleration of 150 gn and pulse duration of 6 milliseconds. Alternatively, large cells may be subjected to a half-sine shock of peak acceleration of 50 gn and pulse duration of 11 milliseconds.

Each battery shall be subjected to a half-sine shock of peak acceleration depending on the mass of the



battery. The pulse duration shall be 6 milliseconds for small batteries and 11 milliseconds for large batteries. The formulas below are provided to calculate the appropriate minimum peak accelerations.

Each cell or battery shall be subjected to three shocks in the positive direction and to three shocks in the negative direction in each of three mutually perpendicular mounting positions of the cell or battery for a total of 18 shocks.

试验电池和电池组用坚固支架固定在试验机上，支架支撑着每个试验电池组的所有安装面。

每个电池须经受最大加速度 150 gn 和脉冲持续时间 6 毫秒的半正弦波冲击。不过，大型电池须经受最大加速度 50 gn 和脉冲持续时间 11 毫秒的半正弦波冲击。

每个电池须经受的正弦波冲击的最大加速度取决于电池组的质量。小型电池组的脉冲持续时间 6 毫秒，大型电池组的脉冲持续时间 11 毫秒。以下公式用于计算合适的最低限度最大加速度。

每个电池或电池组须在三个互相垂直的电池或电池组安装方位的正极方向经受三次冲击，接着在负极方向经受三次冲击，总共经受 18 次冲击。

The formulas below are provided to calculate the appropriate minimum peak accelerations. 以下公式用于计算合适的最低限度最大加速度。

Battery 电池组	Minimum peak acceleration 最低限度最大加速度	Pulse duration 脉冲持续时间
Small batteries 小型电池组	150 gn or result of formula Acceleration(g <sub>n</sub> ) = $\sqrt{\frac{100850}{\text{mass}^*}}$ whichever is smaller	6 ms
Large batteries 大型电池组	50 gn or result of formula Acceleration(g <sub>n</sub> ) = $\sqrt{\frac{30000}{\text{mass}^*}}$ whichever is smaller	11 ms

\* Mass is expressed in kilograms.

\*质量用千克表示

#### Requirement 要求

Cells and batteries meet this requirement if there is no leakage, no venting, no disassembly, no rupture and no fire and if the open circuit voltage of each test cell or battery after testing is not less than 90% of its voltage immediately prior to this procedure. The requirement relating to voltage is not applicable to test cells and batteries at fully discharged states.

如果无渗漏、无排气、无解体、无破裂和无起火，并且每个试验电池或电池组在试验后的开路电压不小于其在进行这一试验前电压的 90%，电池和电池组即符合这一要求。有关电压的要求不适用于完全放电状态的试验电池和电池组。

#### T.5. External short circuit 外部短路

##### Purpose 目的

This test simulates an external short circuit.

本试验模拟外部短路。

##### Test procedure 测试程序

The cell or battery to be tested shall be heated for a period of time necessary to reach a homogeneous stabilized temperature of 57 ± 4 °C, measured on the external case. This period of time depends on the size and design of the cell or battery and should be assessed and documented. If this assessment is not feasible, the exposure time shall be at least 6 hours for small cells and small batteries, and 12 hours for large cells and large batteries. Then the cell or battery at 57 ± 4 °C shall be subjected to one short circuit condition with a total external resistance of less than 0.1 ohm.

This short circuit condition is continued for at least one hour after the cell or battery external case

## TCT 通测检测

TESTING CENTRE TECHNOLOGY

temperature has returned to  $57 \pm 4$  °C, or in the case of the large batteries, has decreased by half of the maximum temperature increase observed during the test and remains below that value.

The short circuit and cooling down phases shall be conducted at least at ambient temperature.

对于待试电池或电池组, 应加温一段必要的时间, 使从外壳测量的温度达到均匀的稳定温度  $57 \pm 4$  °C。这段时间的长短取决于电池或电池组的大小和设计, 对于这个持续时间应加以评估和记录。如无法进行这种评估, 则小型电池和小型电池组的暴露时间应至少 6 小时, 大型电池和大型电池组的暴露时间应至少 12 小时。然后, 电池或电池组应在  $57 \pm 4$  °C 条件下经受总外电阻小于 0.1 欧姆的短路条件。这一短路条件应在电池或电池组外壳温度回到  $57 \pm 4$  °C 后继续至少 1 小时, 或在大型电池组的情况下外壳温度降幅达试验中所观察到的最高温升幅的二分之一并保持低于该数值。

短路和降温阶段的温度应至少相当于环境温度。

### Requirement 要求

Cells and batteries meet this requirement if their external temperature does not exceed 170 °C and there is no disassembly, no rupture and no fire during the test and within six hours after the test.

如果外壳温度不超过 170°C, 并且在试验过程中及试验后 6 小时内无解体、无破裂, 无起火, 电池和电池组即符合本项要求。

## T.6. Impact / Crush 撞击/挤压

### Purpose 目的

These tests simulate mechanical abuse from an impact or crush that may result in an internal short circuit. 本节的试验模拟撞击或挤压等可能造成内部短路的机械性破坏。

### Test procedure – Impact (applicable to cylindrical cells not less than 18.0 mm in diameter)

测试程序 – 撞击 (适用于直径不小于 18.0 毫米的圆柱形电池)

The test sample cell or component cell is to be placed on a flat smooth surface. A 15.8 mm  $\pm$  0.1mm diameter, at least 6 cm long, or the longest dimension of the cell, whichever is greater, Type 316 stainless steel bar is to be placed across the centre of the sample. A 9.1 kg  $\pm$  0.1 kg mass is to be dropped from a height of 61  $\pm$  2.5 cm at the intersection of the bar and sample in a controlled manner using a near frictionless, vertical sliding track or channel with minimal drag on the falling mass. The vertical track or Channel used to guide the falling mass shall be oriented 90 degrees from the horizontal supporting surface.

The test sample is to be impacted with its longitudinal axis parallel to the flat surface and perpendicular to the longitudinal axis of the 15.8 mm  $\pm$  0.1mm diameter curved surface lying across the centre of the test sample. Each sample is to be subjected to only a single impact.

试样电池或元件电池放在平坦光滑的表面上。一根 316 型不锈钢棒横放在试样中心, 钢棒直径 15.8 毫米  $\pm$  0.1 毫米, 长度至少 6 厘米, 或电池最长端的尺寸, 取二者之长者。将一块 9.1 千克  $\pm$  0.1 千克的重锤从 61  $\pm$  2.5 厘米高处跌落到钢棒和试样交叉处, 使用一个几乎没有摩擦的、对落体重锤阻力最小的垂直轨道或管道加以控制。垂直轨道或管道用于引导落锤沿与水平支撑表面呈 90 度落下。

接受撞击的试样, 纵轴应与平坦表面平行并与横放在试样中心的直径 15.8  $\pm$  0.1 毫米弯曲表面的纵轴垂直。每一试样只经受一次撞击。

### Test procedure – Crush (applicable to prismatic, pouch, coin/button cells and cylindrical cells less than 18.0 mm in diameter)

测试程序 – 挤压 (适用于棱柱形、袋状、硬币/纽扣电池和直径小于 18.0 毫米的圆柱形电池)

A cell or component cell is to be crushed between two flat surfaces. The crushing is to be gradual with a speed of approximately 1.5 cm/s at the first point of contact. The crushing is to be continued until the first of the three options below is reached.

- (a) The applied force reaches 13 kN  $\pm$  0.78 kN;
- (b) The voltage of the cell drops by at least 100 mV; or
- (c) The cell is deformed by 50% or more of its original thickness.

Once the maximum pressure has been obtained, the voltage drops by 100 mV or more, or the cell is deformed by at least 50% of its original thickness, the pressure shall be released.

A prismatic or pouch cell shall be crushed by applying the force to the widest side. A button/coin cell shall be crushed by applying the force on its flat surfaces. For cylindrical cells, the crush force shall be applied perpendicular to the longitudinal axis.

Each test cell or component cell is to be subjected to one crush only. The test sample shall be observed

for a further 6 h. The test shall be conducted using test cells or component cells that have not previously been subjected to other tests.

将电池或元件电池放在两个平面之间挤压，挤压力度逐渐加大，在第一个接触点上的速度大约为 1.5 厘米/秒。挤压持续进行，直到出现以下三种情况之一：

- (a)施加的力量达到 13 千牛顿  $\pm$  0.78 千牛顿；
- (b)电池的电压下降至少 100 毫伏；或
- (c)电池形变达原始厚度的 50%或以上。

一旦达到最大压力、电压下降 100 毫伏或更多，或电池变形至少达原厚度的 50%，即可解除压力。

棱柱形或袋状电池应从最宽的一面施压。纽扣/硬币形电池应从其平坦表面施压。圆柱形电池应从与纵轴垂直的方向施压。

每个试样电池或元件电池只做一次挤压试验。试样应继续观察 6 小时。试验应使用之前未做过其他试验的电池或元件电池进行。

#### Requirement 要求

Cells and component cells meet this requirement if their external temperature does not exceed 170 °C and there is no disassembly and no fire during the test and within six hours after this test.

如果外壳温度不超过 170 °C，并且在试验过程中及试验后 6 小时内无解体、无破裂，无起火，电池和电池组即符合本项要求。

### T.7. Overcharge 过充电

#### Purpose 目的

This test evaluates the ability of a rechargeable battery or a single cell rechargeable battery to withstand an overcharge condition.

本试验评估可再充电电池组或可再充电单一电池电池组承受过度充电状况的能力。

#### Test procedure 测试程序

The charge current shall be twice the manufacturer's recommended maximum continuous charge current. The minimum voltage of the test shall be as follows:

(a) When the manufacturer's recommended charge voltage is not more than 18 V, the minimum voltage of the test shall be the lesser of two times the maximum charge voltage of the battery or 22 V.

(b) When the manufacturer's recommended charge voltage is more than 18 V, the minimum voltage of the test shall be 1.2 times the maximum charge voltage.

Tests are to be conducted at ambient temperature. The duration of the test shall be 24 hours.

充电电流必须是制造商建议的最大持续充电电流的两倍。试验的最小电压如下：

(a)制造商建议的充电电压不大于 18 伏时，试验的最小电压应是电池组最大充电电压的两倍或 22 伏两者中的较小者。

(b)制造商建议的充电电压大于 18 伏时，试验的最小电压应是最大充电电压的 1.2 倍。

试验应在环境温度下进行。进行试验的时间应为 24 小时。

#### Requirement 要求

Rechargeable batteries meet this requirement if there is no disassembly and no fire during the test and within seven days after the test.

充电电池组在试验过程中和试验后 7 天内无解体、无起火，即符合本项要求。

### T.8. Forced discharge 强制放电

#### Purpose 目的

This test evaluates the ability of a primary or a rechargeable cell to withstand a forced discharge condition.

本试验评估原电池或充电电池承受强制放电状况的能力。

#### Test procedure 测试程序

Each cell shall be forced discharged at ambient temperature by connecting it in series with a 12 V D.C. power supply at an initial current equal to the maximum discharge current specified by the manufacturer.



## TCT 通测检测

TESTING CENTRE TECHNOLOGY

The specified discharge current is to be obtained by connecting a resistive load of the appropriate size and rating in series with the test cell. Each cell shall be forced discharged for a time interval (in hours) equal to its rated capacity divided by the initial test current (in ampere).

每个电池应在环境温度下与 12 伏直流电源串联在起始电流等于制造商给定的最大放电电流的条件下强制放电。

将适当大小和额定值的电阻负荷与试验电池串联，计算得出给定的放电电流。对每个电池进行强制放电，放电时间(小时)应等于其额定容量除以初始试验电流(安培)。

### Requirement 要求

Primary or rechargeable cells meet this requirement if there is no disassembly and no fire during the test and within seven days after the test.

原电池或充电电池如在试验过程中和试验后 7 天内无解体，无起火，即符合本项要求。

## V、General terms and definitions 一般术语与定义

Table 38.3.1: Mass loss limit

表 38.3.1: 质量损失限值

Mass M of cell or battery 电池或电池组质量 M	Mass loss limit 质量损失限值
M < 1 g	0.5%
1 g ≤ M ≤ 75 g	0.2%
M > 75 g	0.1%

In order to quantify the mass loss, the following procedure is provided:

$$\text{Mass loss (\%)} = (M_1 - M_2)/M_1 \times 100$$

质量损失的量化值，可用以下公式计算：

$$\text{质量损失(\%)} = (M_1 - M_2)/M_1 \times 100$$

Where M1 is the mass before the test and M2 is the mass after the test. When mass loss does not exceed the values in Table 38.3.1, it shall be considered as "no mass loss".

式中：M1 是试验前的质量，M2 是试验后的质量。如果质量损失不超过表 38.3.1 所列的数值，应视为“无质量损失”。

Leakage means the visible escape of electrolyte or other material from a cell or battery or the loss of material (except battery casing, handling devices or labels) from a cell or battery such that the loss of mass exceeds the values in Table 38.3.1.

渗漏是指可以看到的电解液或者其他物质从电池或电池组中漏出，或电池或电池组中的物质损失（不包括电池外壳、搬运装置、或标签），质量损失超过表 38.3.1 所列的数值。

Venting means the release of excessive internal pressure from a cell or battery in a manner intended by design to preclude rupture or disassembly.

排气是指按设计方式释放电池或电池组内部过高的压力，防止其破裂或解体。

Disassembly means a vent or rupture where solid matter from any part of a cell or battery penetrates a wire mesh screen (annealed aluminium wire with a diameter of 0.25 mm and grid density of 6 to 7 wires per cm) placed 25 cm away from the cell or battery.

解体是指排气或破裂使电池或电池组任何部分的固体物质穿过放在离电池或电池 25 cm 处的丝网筛（直径 0.25 mm 的软铝丝，网格密度每厘米 6 至 7 条铝丝）。

Rupture means the mechanical failure of a cell container or battery case induced by an internal or external cause, resulting in exposure or spillage but not ejection of solid materials.

破裂是指内部或外部原因引起的电池容器或电池组外壳机械损坏，造成内装物暴露或溢出，但无固体喷射。

Fire means that flames are emitted from the test cell or battery.

起火是指试验电池或电池组有火焰冒出。

**VI、Main Test Apparatus 主要测试仪器**

Serial No. 设备编号	Name of Equipment 设备名称	Model 型号	Calibration Date /Due Date 校准日期/到期日
TC-B01	Low Altitude Simulation Tester 低压高空模拟试验箱	GX-3020-Z	2019. 04. 16
			2020. 04. 15
TC-B04	Vertical Shock Test Instrument 垂直冲击试验台	SY10-2	2019. 04. 16
			2020. 04. 15
TC-B05	Vibration test instrument 振动试验台	ES-3-150	2019. 04. 16
			2020. 04. 15
TC-B07	Battery Test System 电池测试系统	CTS 20V/10A	2019. 04. 17
			2020. 04. 16
TC-B11	Crush Test Instrument 温控型电池挤压试验机	BE-6045T	2019. 04. 16
			2020. 04. 15
TC-B13	Battery Short Circuit Tester 电池短路试验机	GX-6055-B	2019. 04. 17
			2020. 04. 16
TC-B14	Electronic Balance 电子天平	PTT-A+300	2019. 04. 16
			2020. 04. 15
TC-B15	Data Collector 数据采集器	34970A	2019. 04. 16
			2020. 04. 15
TC-B18	DC POWER 直流源	PSW 80-27	2019. 04. 16
			2020. 04. 15
TC-B21	Battery Impact Tester 电池冲击试验机	BE-5066	2019. 04. 16
			2020. 04. 15
TC-B25	Digital Multimeter 数字万用表	15B	2018. 09. 11
			2019. 09. 10
TC-B30	Programmable high & low temperature test chamber 可编程式高低温试验机	GX-3000-150	2018. 09. 20
			2019. 09. 19



# TCT 通测检测

TESTING CENTRE TECHNOLOGY

## VII、Test Data 测试数据

### T.1. Altitude simulation 高度模拟

Test sample status 测试样品状态	No. 编号	Pre-test 试验前		After test 试验后		Mass loss 质量损失 (%)	Change ratio 电压比(%)	Status 结果
		Mass 质量 (g)	Voltage 电压 (V)	Mass 质量 (g)	Voltage 电压 (V)			
first cycle, fully charged state 首次循环满电状态	1#	27120	27.36	27120	27.36	0.00	100.0	Pass 合格
	2#	27112	27.37	27111	27.35	0.00	99.9	Pass 合格
	3#	/	/	/	/	/	/	/
	4#	/	/	/	/	/	/	/
	5#	/	/	/	/	/	/	/
25th cycle, fully charged state 25次循环满电状态	6#	27119	27.36	27118	27.36	0.00	100.0	Pass 合格
	7#	27119	27.37	27119	27.37	0.00	100.0	Pass 合格
	8#	/	/	/	/	/	/	/
	9#	/	/	/	/	/	/	/
	10#	/	/	/	/	/	/	/

**Notes** 注释: Ambient temperature 环境温度: 23.5 °C.

After the test, there is no leakage, no venting, no disassembly, no rupture and no fire. And change ratio is not less than 90 %. 测试后, 样品无渗漏、无排气、无解体、无破裂和无起火。电压比不小于 90 %。

### T.2. Thermal test 温度试验

Test sample status 测试样品状态	No. 编号	Pre-test 试验前		After test 试验后		Mass loss 质量损失 (%)	Change ratio 电压比(%)	Status 结果
		Mass 质量 (g)	Voltage 电压 (V)	Mass 质量 (g)	Voltage 电压 (V)			
first cycle, fully charged state 首次循环满电状态	1#	27120	27.36	27110	27.21	0.04	99.5	Pass 合格
	2#	27111	27.35	27109	27.25	0.01	99.6	Pass 合格
	3#	/	/	/	/	/	/	/
	4#	/	/	/	/	/	/	/
	5#	/	/	/	/	/	/	/
25th cycle, fully charged state 25次循环满电状态	6#	27118	27.36	27112	27.22	0.02	99.5	Pass 合格
	7#	27119	27.37	27111	27.21	0.03	99.4	Pass 合格
	8#	/	/	/	/	/	/	/
	9#	/	/	/	/	/	/	/
	10#	/	/	/	/	/	/	/

**Notes** 注释: Ambient temperature 环境温度: 23.4 °C.

After the test, there is no leakage, no venting, no disassembly, no rupture and no fire. And change ratio is not less than 90 %. 测试后, 样品无渗漏、无排气、无解体、无破裂和无起火。电压比不小于 90 %。

**T.3. Vibration 振动**

Test sample status 测试样品状态	No. 编号	Pre-test 试验前		After test 试验后		Mass loss 质量损失 (%)	Change ratio 电压比(%)	Status 结果
		Mass 质量 (g)	Voltage 电压 (V)	Mass 质量 (g)	Voltage 电压 (V)			
first cycle, fully charged state 首次循环 满电状态	1#	27110	27.21	27110	27.21	0.00	100.0	Pass 合格
	2#	27109	27.25	27107	27.23	0.01	99.9	Pass 合格
	3#	/	/	/	/	/	/	/
	4#	/	/	/	/	/	/	/
	5#	/	/	/	/	/	/	/
25th cycle, fully charged state 25次循环 满电状态	6#	27112	27.22	27112	27.20	0.00	99.9	Pass 合格
	7#	27111	27.21	27111	27.21	0.00	100.0	Pass 合格
	8#	/	/	/	/	/	/	/
	9#	/	/	/	/	/	/	/
	10#	/	/	/	/	/	/	/

**Notes** 注释: Ambient temperature 环境温度: 23.5 °C.

After the test, there is no leakage, no venting, no disassembly, no rupture and no fire. And change ratio is not less than 90 %. 测试后, 样品无渗漏、无排气、无解体、无破裂和无起火。电压比不小于 90 %。

**T.4. Shock 冲击**

Test sample status 测试样品状态	No. 编号	Pre-test 试验前		After test 试验后		Mass loss 质量损失 (%)	Change ratio 电压比(%)	Status 结果
		Mass 质量 (g)	Voltage 电压 (V)	Mass 质量 (g)	Voltage 电压 (V)			
first cycle, fully charged state 首次循环 满电状态	1#	27110	27.21	27108	27.21	0.01	100.0	Pass 合格
	2#	27107	27.23	27106	27.21	0.00	99.9	Pass 合格
	3#	/	/	/	/	/	/	/
	4#	/	/	/	/	/	/	/
	5#	/	/	/	/	/	/	/
25th cycle, fully charged state 25次循环 满电状态	6#	27112	27.20	27112	27.20	0.00	100.0	Pass 合格
	7#	27111	27.21	27110	27.19	0.00	99.9	Pass 合格
	8#	/	/	/	/	/	/	/
	9#	/	/	/	/	/	/	/
	10#	/	/	/	/	/	/	/

**Notes** 注释: Ambient temperature 环境温度: 23.6 °C.

After the test, there is no leakage, no venting, no disassembly, no rupture and no fire. And change ratio is not less than 90 %. 测试后, 样品无渗漏、无排气、无解体、无破裂和无起火。电压比不小于 90 %。

## TCT 通测检测

TESTING CENTRE TECHNOLOGY

### T.5. External short circuit 外部短路

Test sample status 测试样品状态	No. 编号	Maximum external temperature (°C) 表面最高温度(°C)	Status 结果
first cycle, fully charged state 首次循环满电状态	1#	57.2	Pass 合格
	2#	57.4	Pass 合格
	3#	/	/
	4#	/	/
	5#	/	/
25th cycle, fully charged state 25次循环满电状态	6#	57.4	Pass 合格
	7#	57.6	Pass 合格
	8#	/	/
	9#	/	/
	10#	/	/

**Notes** 注释: Ambient temperature 环境温度: 23.4 °C.

Test sample external temperature does not exceed 170 °C and there is no disassembly, no rupture and no fire during the test and within six hours after the test.

测试样品表面温度不超过 170 °C, 测试中与测试后 6 小时内无解体、无破裂、无起火。

### T.6. Impact 撞击

Test sample status 测试样品状态	No. 编号	Maximum external temperature (°C) 表面最高温度(°C)	Status 结果
first cycle, 50% charged state 首次循环 50%充电状态	11#	32.6	Pass 合格
	12#	32.6	Pass 合格
	13#	36.7	Pass 合格
	14#	35.8	Pass 合格
	15#	34.7	Pass 合格
25th cycle, 50% charged state 25次循环 50%充电状态	16#	33.8	Pass 合格
	17#	35.4	Pass 合格
	18#	32.8	Pass 合格
	19#	33.6	Pass 合格
	20#	35.2	Pass 合格

**Notes** 注释: Ambient temperature 环境温度: 23.6 °C.

Test sample external temperature does not exceed 170 °C and there is no disassembly, no rupture and no fire during the test and within six hours after the test.

测试样品表面温度不超过 170 °C, 测试中与测试后 6 小时内无解体、无破裂、无起火。

**T.7. Overcharge 过充电**

Test sample status 测试样品状态	No. 编号	Status 结果
first cycle, fully charged state 首次循环满电状态	21#	Pass 合格
	22#	Pass 合格
	23#	Pass 合格
	24#	Pass 合格
25th cycle, fully charged state 25 次循环满电状态	25#	Pass 合格
	26#	Pass 合格
	27#	Pass 合格
	28#	Pass 合格

**Notes 注释:** Ambient temperature 环境温度: 23.5 °C。

There is no disassembly and no fire during the test and within seven days after the test.

样品在测试中和测试后 7 天内无解体、无起火。

**T.8. Forced discharge 强制放电**

Test sample status 测试样品状态	No. 编号	Status 结果
first cycle, fully discharged state 首次循环完全放电状态	29#	Pass 合格
	30#	Pass 合格
	31#	Pass 合格
	32#	Pass 合格
	33#	Pass 合格
	34#	Pass 合格
	35#	Pass 合格
	36#	Pass 合格
	37#	Pass 合格
25th cycle, fully discharged state 25 次循环完全放电状态	38#	Pass 合格
	39#	Pass 合格
	40#	Pass 合格
	41#	Pass 合格
	42#	Pass 合格
	43#	Pass 合格
	44#	Pass 合格
	45#	Pass 合格
	46#	Pass 合格
	47#	Pass 合格
	48#	Pass 合格

**Notes 注释:** Ambient temperature 环境温度: 23.5 °C。

There is no disassembly and no fire during the test and within seven days after the test.

样品在测试中和测试后 7 天内无解体、无起火。



# TCT 通测检测

TESTING CENTRE TECHNOLOGY

## VIII、Conclusion 结论

No. 序号	Name of test items 测试项目名称	Cause number of standard 标准条款号	Test Result 检查结果	Conclusion 结论	Remark 备注
1	Altitude simulation 高空模拟	38.3 Test T.1 38.3 试验 T.1	See Appendix T.1. Altitude simulation 见附表 T.1. 高度模拟	Pass 合格	/
2	Thermal test 温度试验	38.3 Test T.2 38.3 试验 T.2	See Appendix T.2. Thermal test 见附表 T.2. 温度试验	Pass 合格	/
3	Vibration 振动	38.3 Test T.3 38.3 试验 T.3	See Appendix T.3. Vibration 见附表 T.3. 振动	Pass 合格	/
4	Shock 冲击	38.3 Test T.4 38.3 试验 T.4	See Appendix T.4. Shock 见附表 T.4. 冲击	Pass 合格	/
5	External short circuit 外部短路	38.3 Test T.5 38.3 试验 T.5	See Appendix T.5. External short circuit 见附表 T.5. 外部短路	Pass 合格	/
6	Impact 撞击	38.3 Test T.6 38.3 试验 T.6	See Appendix T.6. Impact 见附表 T.6. 撞击	Pass 合格	/
7	Overcharge 过度充电	38.3 Test T.7 38.3 试验 T.7	See Appendix T.7. Overcharge 见附表 T.7. 过充电	Pass 合格	/
8	Forced discharge 强制放电	38.3 Test T.8 38.3 试验 T.8	See Appendix T.8. Forced discharge 见附表 T.8. 强制放电	Pass 合格	/

**According to the standard:**

依据标准:

UNITED NATIONS "Recommendations on the TRANSPORT OF DANGEROUS GOODS Manual of Tests and Criteria" Sixth revised edition Amendment 1 (ST/SG/AC.10/11/Rev.6/Amend.1).

联合国《关于危险货物运输的建议书 试验和标准手册》第六修订版修正 1 (ST/SG/AC.10/11/Rev.6/Amend.1)。

**IX、Picture of the sample 样品图片**



**Picture 1. Battery view**

图片 1. 电池组视图

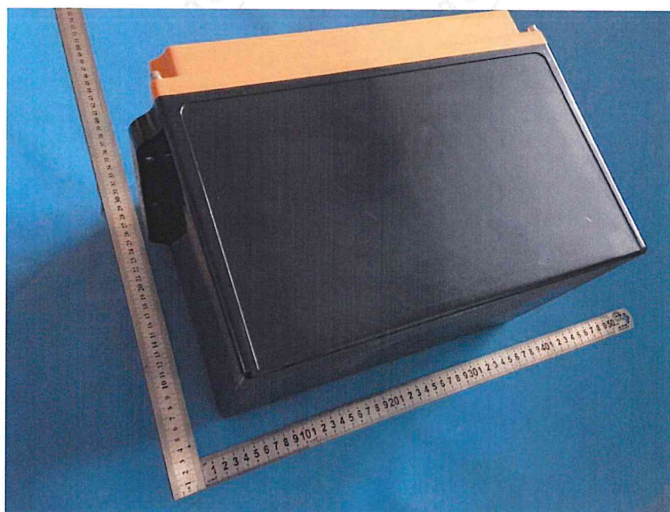

**Picture 2. Battery view**

图片 2. 电池组视图

**TCT** 通测检测  
TESTING CENTRE TECHNOLOGY

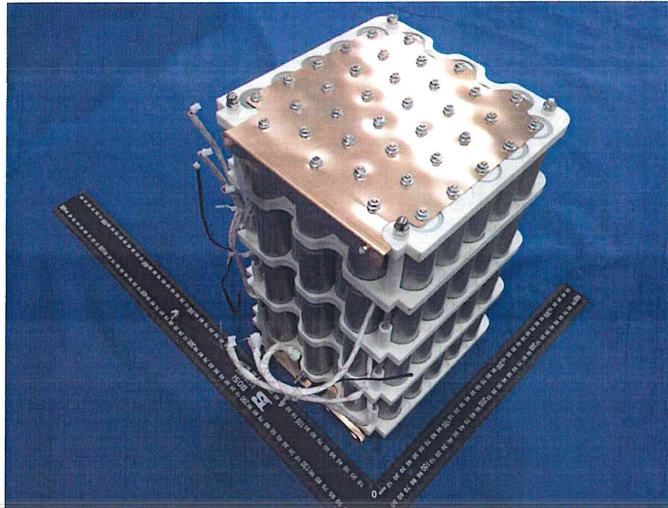

Picture 3. Cell view

图片 3. 电池视图

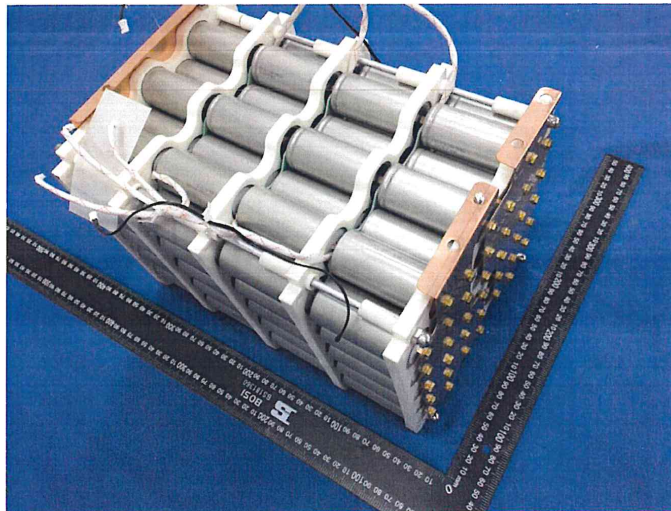

Picture 4. Cell view

图片 4. 电池视图





Picture 5. Protection board view

图片 5. 保护板视图

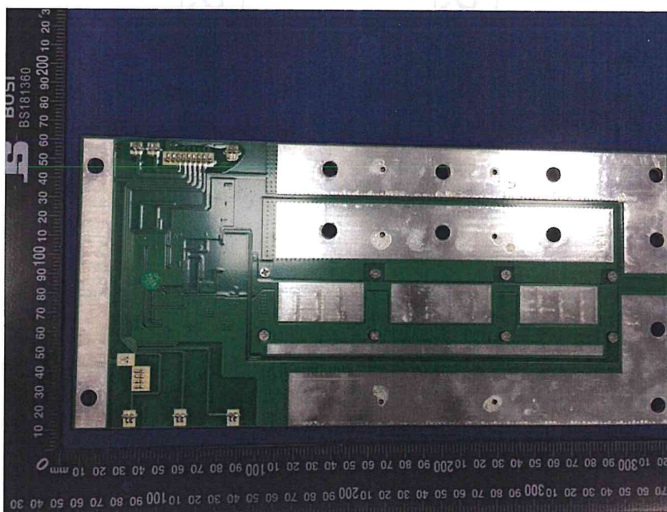

Picture 6. Protection board view

图片 6. 保护板视图

\*\*\*\*\*End of Report 报告结束\*\*\*\*\*



## Important Notice

### 注意事项

1. The test report is invalid without the official stamp of TCT.  
本报告书无 TCT 盖章无效。
2. Nobody is allowed to photocopy or partly photocopy this test report without written permission of TCT.  
未经 TCT 书面同意，不得复制或部分地复制本报告书。
3. The test report is invalid without the signatures of Ratifier, Reviewer and Testing engineer.  
本报告书无批准人、审核人、及主检人签名无效。
4. The report is invalid when anything of following happens – illegal transfer, reproduce, embezzlement, imposture, modification or tampering in any media form.  
私自转让、复制、盗用、冒用、涂改、或以任何媒体形式篡改的报告书无效。
5. Objections to the test report must be submitted to TCT within 15 days.  
对报告书若有异议，应于收到报告之日起 15 天内向本公司提出。
6. The test report is valid for the tested samples only.  
本报告仅对本次测试样品有效。
7. The Chinese contents in this report are only for reference.  
本报告中的中文内容仅供参考。
8. This report belongs to quote for the record, the reference test report TCT191121B020.  
此报告为报备案件，参考测试报告 TCT191121B020。

## 14 Index

<b>A</b>		
Abtauen . . . . .	61	
Alarm bei Übertemperatur . . . . .	13	
Alarm bei Untertemperatur . . . . .	13	
Aufstellen (Gerät) . . . . .	32	
Aufstellungsort . . . . .	32	
Auspacken . . . . .	16	
Ausschalten . . . . .	41	
<b>B</b>		
Batteriebetrieb . . . . .	53	
<b>C</b>		
Copyright . . . . .	71	
<b>E</b>		
Einsatzbedingungen . . . . .	9	
Einschalten . . . . .	41	
Emissionsklasse . . . . .	7	
Entsorgen		
Kältemittel . . . . .	66	
Verpackung . . . . .	67	
<b>F</b>		
Flurförderzeug . . . . .	20	
<b>G</b>		
Garantie . . . . .	71	
Gerät . . . . .	41	
Aufstellen . . . . .	32	
Auspacken . . . . .	16	
Dekontaminieren . . . . .	59	
Entsorgen (Kältemittel) . . . . .	66	
Entsorgen (Verpackung) . . . . .	67	
Reinigen . . . . .	59	
<b>K</b>		
Kältemittel		
brennbar . . . . .	10	
Kältemittel entsorgen . . . . .	66	
Kondensatorlamellen		
Kondensatorlamellen reinigen . . . . .	60	
Konformitätserklärung . . . . .	72	
Kontakt . . . . .	71	
<b>L</b>		
LiFePO4-Batterie . . . . .	74	
<b>N</b>		
Netzanschluss herstellen . . . . .	40	
Netzbetrieb . . . . .	53	
Netzschalter		
Bedienung . . . . .	26	
Nutzraum . . . . .	61	
<b>P</b>		
Personalqualifikationen (Übersicht) . . . . .	11	
Persönliche Schutzausrüstung (Übersicht) . . . . .	12	
<b>R</b>		
Reinigen . . . . .	59	
<b>S</b>		
Schutzausrüstung (persönliche, Übersicht) . . . . .	12	
Service . . . . .	71	
Sicherheitshinweis		
Allgemeine . . . . .	6	
Störfestigkeit . . . . .	7	
Störungen . . . . .	62	
Stromversorgung herstellen . . . . .	40	
<b>T</b>		
Test Report . . . . .	74	
Transport . . . . .	20	
Typenschild . . . . .	29	
<b>U</b>		
Umgebungsbedingungen . . . . .	9	
Umgebungstemperaturen . . . . .	51	
Urheberschutz . . . . .	71	
<b>V</b>		
Verpackung		
Entsorgen . . . . .	67	



Hersteller:

LAUDA DR. R. WOBSE GMBH & CO. KG ° Schulze-Delitzsch-Straße 4+5 ° 30938 Burgwedel

Telefon: +49 (0)5139 9958-0

E-Mail: [info@lauda.de](mailto:info@lauda.de) ° Internet: <https://www.lauda.de>